

Стоп преступной сети

По сообщению областной прокуратуры, в Тюменской области в 2019 году пресечена деятельность 52 наркопритонов. Чаще всего их находят по наводке соседей. Основная масса преступлений совершена в областном центре – 46. В Тюменском районе выявлено 4 наркопритона и по одному в Заводоуковске и Ишиме. В суды направлено 48 уголовных дел, по 36 из них уже вынесены приговоры.

Всё для вас, нижнетавдинцы!

Введён дополнительный рейс автобуса по Нижней Тавде. Как сообщили в отделе ЖКХ администрации Нижнетавдинского района, для разгрузки пассажиропотока на утреннем рейсе по маршруту 60.2 «Интернат – Лесхоз – Автовокзал – Интернат» с началом движения в 8:00 администрацией района совместно с перевозчиком ООО «Вега Логистик» принято решение ввести дополнительный рейс. **С 20 января 2020 года** введён рейс автобусного маршрута 60.2 «Интернат – Лесхоз – Автовокзал – Интернат» с отправлением в 7:30 от остановки «Лесхоз» по маршруту «Лесхоз – Автовокзал – Интернат». Движение по маршруту осуществляется только в будние дни, то есть, кроме праздничных и каникулярных. За справками обращаться по тел. 8(34533)2-45-44.



Светлый шутъ

№ 5 (10886)
ВТОРНИК
21
ЯНВАРЯ
2020 г.

Общественно-политическая газета. Выходит по вторникам и субботам. Газета основана в октябре 1931 года. Цена свободная.

За здоровое питание школьников

Владимир Путин предложил обеспечить бесплатным горячим питанием всех школьников с 1-го по 4-й классы



Ребяшки с удовольствием уплетают всё, что приготовили сегодня на обед первоклассные школьные повара. Светлое помещение, новые столы и стулья, красивая посуда и весь класс за компанию усиливают аппетит.

Тема дня

В середине наступающего десятилетия в России будет 19 миллионов школьников – почти на 6 миллионов больше, чем в 2010 году. При этом Президент подчеркнул, что их количество не должно негативно влиять на условия, в которых учатся дети.

Горячее питание для детей является одним из важных ус-

ловий поддержания их здоровья и способности к эффективному

оснащаются современным торгово-технологическим оборудо-

” Владимир Путин: **«Чтобы организовать бесплатное горячее питание, предлагаю направить средства из трёх источников: федерального, регионального и местного».**

обучению, – говорит Ирина Рокина – начальник управления образования. – В образовательных учреждениях Нижнетавдинского района уже многое сделано для организации питания в начальном звене: школьные столовые

ванием; произведён ремонт столовой для учащихся 1-4 классов в Нижнетавдинской школе (ул. Горького,1); стало возможным оплачивать обеды онлайн.

Есть хорошая практика: в соответствии с решением Думы

Нижнетавдинского района «О бюджете Нижнетавдинского района на 2020 год и плановый период 2021-2022 годов» и Уставом района выделять средства на частичную оплату школьных обедов для всех обучающихся – 12,4 рубля в день; для детей из малоимущих семей – 80 рублей; с ограниченными возможностями здоровья – 189,60 рубля (эта категория обеспечивается бесплатным двухразовым питанием).

В тех регионах и школах, где есть техническая готовность, бесплатное горячее питание

должны предоставлять уже с 1 сентября 2020 года. Не позднее 1 сентября 2023 года младшие школьники во всех субъектах страны должны быть обеспечены бесплатным качественным горячим питанием. Это станет значительной поддержкой для семей сельских территорий с небольшой заработной платой. Президент предложил конкретный шаг в развитии и совершенствовании системы российского образования.

Лидия ЛЕБЕДЕВА.
Фото автора

Впишем имена героев в историю страны

Лица Победы

Тюменцы вместе со всей страной в этом году отметят 75-летие Победы в Великой Отечественной войне. Готовиться к этому празднику можно уже сейчас. Например, принять участие в проекте «Лица Победы». Организаторы хотят сохранить память о каждом, кто внёс свой вклад в защиту Родины в то страшное время.

Всенародный исторический депозитарий «Лица Победы» – это крупнейший архив, цифровой банк данных, который содержит более 150 миллионов фото, текстовых документов и личных историй миллионов людей, которые в годы Великой Отечественной войны боролись с нацизмом. Любой тюменец может дополнить этот архив сведениями о своих близких и увековечить их подвиг. Сделать это можно несколькими способами:

- через сайт historydepository.ru;
- через мобильное приложение в телефоне;
- отправив корреспонденцию по адресу: 121170, г. Москва, ул. Братьев Фонченко, 10. Музей Победы;
- передав материалы лично, посетив «Музей Победы», который расположен по адресу: Москва, метро «Парк Победы», Площадь Победы, 3.

Информационная стойка проекта расположена на 0 этаже главного здания музея. Подробнее о проекте «Лица Победы» рассказано на сайте.

Присоединяйтесь! Пусть история вашей семьи станет частью народной экспозиции и сохранится для потомков.

Продолжается проверка семян

Сельское хозяйство

На сегодняшний день в закрома района засыпано 6585 тонн семян под урожай 2020 года. Из них проверено 4720 тонн.

Как рассказала главный агроном по защите растений Тюменского межрайонного отдела филиала ФГБУ «Россельхозцентр» по Тюменской области (отделение с. Нижняя Тавда) Светлана Шабалина, по результатам проверки кондиционными свойствами обладает 430 тонн семян (по информации на 15 января). Это количество распределено между такими сельхозпредприятиями, как ООО «АП «Продукт», ООО «Тавдинское земледелие» и хозяйством индивидуального предпринимателя Мурата Сирачева – в них часть семян готова к будущему севу. В нижнетавдинское отделение в полном ассортименте завезены сорта овощных культур (кроме цветов). В настоящий момент принимаются заявки на элиту картофеля, лука-севка и химических препаратов против насекомых-вредителей и гербицидов сплошного действия.

Сергей ГУБАРЕВ

Исследовали местные кюветы

Дорога и мы

13 января в районе деревни Соколовка Берёзовского сельского поселения произошёл съезд автомобиля «Лада Гранта». 17 января в районе села Сартво около свиноккомплекса «Тюменский» ВАЗ съехал с дороги. Произошло это в вечернее время. 19 января в селе Велижаны на улице Колхозной автомобиль «Волга» оказался в кювете. Причины происшествий не уточняются. Диспетчерская служба района в очередной раз призывает передвигаться со скоростью, соответствующей условиям дороги, и не отвлекаться на посторонние дела.

Сергей СЕРГЕЕВ

Юлия Козлова покорила Москву

Юная солистка Нижнетавдинского района достойно выступила на Всероссийском конкурсе «Музы России»

Знай наших

Солистка Берёзовского сельского Дома культуры Юлия Козлова (руководитель Елена Коржикова) приняла участие во Всероссийском конкурсе-фестивале сценического и художественного искусства детского, юношеского и взрослого творчества, который проходил 11–12 января в Москве.

Его организатором является благотворительный фонд культурно-социальных инициатив имени Ивана Сергеевича Тургенева. Юлия достойно выступила в концертном зале «Измайлово» и по итогам конкурса была награждена двумя дипломами лауреата третьей степени.

Этот фестиваль для Юлии не первый. В её творческой копилке есть диплом лауреата третьей степеней Тюменского конкурса «Вершина творчества», четыре диплома лауреата первой и второй степени Московского фестиваля «Энергия звёзд» и другие. Именно эта энергия позитива и заряжает нашу юную артистку, давая ей силы и вдохновляя на новые победы.

– Дочка с детства любила выступать, – добавляет Елена Коржикова. – Я только помогаю ей реализовать её творческие способности. Но в основном она сама всё делает. Сначала слушает песню в «плюсе», а затем разучивает в «минусе». Ну, а результат сами видите.

Подготовила Надежда БЕЛОВА



Старожил муниципальной службы

Верно говорят, что не место красит человека, а человек – место

Твои люди, село

Татьяну Кривогузову знает, наверное, каждый в нашем районе. Посвятив работе полжизни, она не устала от людей и обожает свою профессию.

Любит помогать людям

Коренная жительница Нижней Тавды, она отлично знает историю района, хорошо ориентируется в местной географии, помнит людей, с которыми пересеклась в жизни.

Её отец Ковязин Михаил Константинович родился в Черноярке, а мама Надежда Тихоновна родом из Омской области, она подростком переехала в Нижнетавдинский район. Всю жизнь женщина проработала в местной больнице, была поставовой, операционной, участковой медицинской сестрой. Отец несколько лет занимал должность директора Нижнетавдинского поселкового совета народных депутатов, позднее стал начальником жилищно-коммунального предприятия, где работал до выхода на пенсию.

Первое образование Татьяны Михайловны – проектировщик вычислительных перфорационных машин, хотя она мечтала стать библиотекарем (и эта мечта осуществилась спустя годы). Пять лет девушка отработала на машинно-счётной станции, занимаясь бухгалтерской обработкой документов. Это сейчас калькулятор представляет собой маленькую коробочку, а компьютер позволяет выполнить миллион сложных операций. Раньше всё было по-другому. Вычислительная клавишная машина была размером с пишущую машинку и имела всего несколько функций: сложение, вычитание, умножение, деление и проценты. Информация набивалась на перфокарты, которые обрабатывались, в результате получались бухгалтерские документы. Татьяна Михайловна вспоминает, что на машинно-счётной станции работало 15 операторов – сегодня этот труд заменяет компьютерная программа.

И всё-таки детская мечта не давала покоя, поэтому моя собеседница поступила в Тюменское культурно-просветительское училище и устроилась в районную библиотеку, которой отдала шесть лет жизни. В основном она занималась обработкой книг, но и это был лишь промежуточный этап на пути к своему призванию. Как-то в разговоре она услышала, что требуется секретарь



Татьяна Кривогузова.

Сергей ГУБАРЕВ (фото)

в исполком Нижнетавдинского поселкового совета народных депутатов. С первого августа 1985 года Татьяна Кривогузова вступила в новую должность. Профессия требовала большой самоотдачи. Всё менялось в зависимости от задач, поставленных государством.

– Функции, распределённые между несколькими организациями, раньше делили между собой председатель поселкового совета и секретарь. Чем только мы ни занимались: следили за опекаемыми семьями, помогали престарелым, неблагополучным жителям. Когда началась массовая газификация, много времени посвятили этому вопросу, готовили документы и списки, – вспоминает Татьяна Кривогузова.

Сейчас она работает специалистом первой категории в управлении по благоустройству, озеленению и работе с населением администрации Нижнетавдинского района, занимаясь хозяйственным учётом и подготовкой заседаний Думы Нижнетавдинского сельского поселения. Первое направление включает ведение хозяйственных книг и статистики личных подсобных хозяйств, второе – формирование повестки дня, подготовку проектов, решений, доведение их содержания до депутатов, ведение протоколов.

Мать нижнетавдинской демократии

Татьяна Михайловна Кривогузова постоянно участвует в организации и проведении выборов кампаний, являясь секретарём территориальной избирательной комиссии Нижнетавдинского района. Списки избирателей формируются на основании данных, внесённых в систему ГАС «Выборы». Во время избирательных кампаний каждый житель территории может обратиться в соответствующую избирательную комиссию по месту своего жительства и уточнить информацию о себе. Голосование проводится в помещениях, оборудованных кабинками для голосования, стационарными и переносными избирательными ящиками. Для избирателей, которые не могут появиться на участке по состоянию здоровья, предусмотрено голосование на дому.

Разработан механизм под названием «Мобильный избиратель». Граждане, которые в день голосования будут находиться не по месту регистрации (допустим, в другом городе), могут обратиться в территориальную или участковую комиссию с заявлением, чтобы их включили в списки по месту пребывания, где они смогут выполнить свой гражданский долг.

Мелодия жизни собственного сочинения

Любовь к музыке и организаторские способности помогают достичь творческих успехов



Анатолий Буйносов выпустил четыре альбома с собственными песнями. А ещё он настоящий мультиинструменталист, владеющий баяном, гитарой и синтезатором. Скрипка – новое увлечение.

Мир увлечений

Анатолий Буйносов – один из немногих в районе, кто пишет музыку и обладает исполнительским мастерством. Мало того, этот талантливый и энергичный человек умеет объединять творческих людей ради высокой цели.

Гитара шестиструнная

Мой собеседник признался, что любовь к музыке ему привили родители. Его отец Борис Петрович 1911 года рождения – фронтвик, прошёл всю войну. Он неплохо играл на гитаре и мог выдать близкие русскому сердцу мелодии на балалайке. Мать Евдокия Антоновна (в девичестве Мяснищева), украинка по национальности, обладала звучным голосом и могла задумчиво исполнить любую песню на родном языке. Правда, передать сыну мастерство отец не успел, поскольку ушёл из жизни, когда юноше исполнилось 15 лет.

Так что Анатолий Буйносов творческую жилку, заложенную родителями, разрабатывал самостоятельно. В это время в Нижнетавдинский район приехали братья Моревы Михаил и Ким, которые открыли в районном центре музыкальную школу. Однако Анатолий в первый набор учеников не попал, потому что все родители захотели дать своим детям музыкальное образование. Было решено брать из каждой семьи хотя бы по одному ребёнку. А поскольку родители Анатолия Буйносова уже отдали его сестру в образовательное учреждение, дорога была ненадолго закрыта. Тем не менее, он поступил в музыкальную школу на класс баяна, в котором проучился 2,5 года.

Следующий творческий этап – школьный духовой оркестр, открытый преподавателем физики Счастливым Леонидом Тимофеевичем. Это объединение энтузиастов привлекло молодого человека, где он играл до окончания восьмого класса, после чего уехал учиться в Свердловский техникум связи.

– Вот там-то и началась основательная школа музыки и вокала, – рассказывает Анатолий Борисович. – Директор техникума и преподаватели, евреи по национальности, уделяли большое внимание организации досуга. На его базе расцвели разнообразные творческие

кружки и спортивные секции. И я, попав на эту благодатную почву, сразу же начал играть в духовом оркестре и петь в вокально-инструментальном ансамбле и в джазовом оркестре. Кроме того, обучаясь в техникуме, я хорошо освоил гитару. Это было на втором курсе. Один парень предложил недорого купить инструмент. Я согласился с условием, что он покажет мне, как играть основные аккорды.

Как появился автор песен?

Анатолий Борисович признаётся, что и не помышлял о создании музыки. Однажды жизнь подтолкнула к этому шагу. Он устроился работать в редакцию и начал общаться с писателем Геннадием Михайловичем Бронниковым, который на юбилей газеты написал стихотворение «Судьбы попутчица – газета». Коллеги предложили набросать мотив на это произведение, и он выполнил задание, представив премьеру песни на юбилее. Вторая проба струны пришлась на трогательное стихотворение Ирины Бажутиной «Учительница первая моя». В рабочем кабинете Анатолия Борисовича до сих пор хранится фотография, где светловолосый мальчуган и другие ученики стоят рядом со своим первым учителем Ермаковой Екатериной Павловной. Её герой публикации называет своим ангелом-хранителем. Поэтому в музыку на стихи нижнетавдинской поэтессы он вложил всю душу. С тех пор немало песен написано на стихи Анатолия Поперечного, Юрия Визбора, Сергея Изюмова и других поэтов.

– Никогда не забуду, как удалось написать музыку на стихотворение Сергея Изюмова под названием «Завещание». В нём есть такие строки: «Хороните меня без оркестра, на поминках слеза не нужна, лучше спойте хорошую песню и бокал свой допейте до дна». Однажды, намучавшись с гармонией, которая никак не складывалась, я уснул, и Сергей как будто сам явился передо мной и начал подсказывать, что нужно делать, – вспоминает Анатолий Буйносов.

Так что все песни моего собеседника рождаются на стихи, тревожащие душу.

Сообщество добрых друзей

Анатолий Борисович является инициатором и организатором фестиваля «Когда струна сливается со строчкой». Идея

создать площадку для реализации творческих задумок возникла, когда он стал участником всероссийского фестиваля «Тобольский музей встречает друзей» и фестиваля «Струны осени». После этого Анатолий Буйносов встретился с Геннадием Бронниковым, Ириной Бажутиной, Любовью Исаевой и озвучил идею организовать фестиваль в Нижней Тавде. Поэты поддержали мысль. Возник вопрос, на какой площадке собираться. Художники слова обратились в редакцию. Главный редактор Михаил Князев и редактор газеты Лидия Лебедева откликнулись на предложение – так в 2007 году появилось литературное объединение «Лира», которое возглавила Лидия Александровна Лебедева. А в 2010 году Анатолий Буйносов совместно с объединением «Лира», Центром культуры и досуга проводит первый фестиваль поэзии и авторской песни «Когда струна сливается со строчкой».

– Наш фестиваль приобрёл своё лицо, – рассказывает идейный вдохновитель, – мы дали возможность представить свои работы не только бардам, но и поэтам, открыв для них отделение, кроме того, появилась детская номинация. Большое внимание уделяется качеству стихотворений, поэтому весь поэтический материал принимается заочно, что даёт возможность внимательно проанализировать стихи.

Со временем фестиваль привлёк всеобщее внимание. Его гостями были депутат Тюменской областной Думы Юрий Конев, председатель Тюменского регионального отделения Союза писателей России Леонид Иванов и другие уважаемые люди. Некоторые местные поэты внесли большой вклад в поддержку фестиваля, в частности, Андрей Артёмов жертвовал свою зарплату на это подвизническое дело. Вот такие люди живут рядом с нами. География фестиваля постоянно расширяется, и сегодня он собирает участников даже из Кисловодска и Геленджика.

Что касается будущего фестиваля, то следует заметить, что оно окажется светлым, если костёр музыки поддержат творческие люди, те, кто готов пожертвовать личным временем, вложить силы, испытать неудобства и инертность общества, чтобы фестиваль продолжал жить и цвести.

Сергей ГУБАРЕВ.
Фото автора

Отдел полиции села Нижняя Тавда набирает сотрудников!

Работа

Хотите проявить свои способности? Имеете здоровые амбиции и твёрдый характер? Тогда Вам прямая дорога в органы внутренних дел. В отдел полиции села Нижняя Тавда требуется шесть сотрудников на должность участкового уполномоченного.

Если вы хотите принести пользу обществу и навести порядок в родном селе, то вам предоставляется такая возможность. Профессия участкового уполномоченного ценится государством и правительством Российской Федерации. Служба достойно оплачивается и даёт ряд льгот: это получение бесплатного высшего юридического образования, выход на пенсию по истечении 20 лет работы, ежемесячное пособие на съём квартиры, предоставление служебного жилья. Через 10 лет работы сотрудник имеет право встать на очередь, чтобы получить выплату на приобретение квартиры.

Отдел полиции села Нижняя Тавда ждёт мужчин, прошедших службу в Вооружённых силах Российской Федерации, имеющих образование не ниже среднего специального, несудимых. Граждане, интересующиеся работой, могут обратиться в отдел полиции села Нижняя Тавда по адресу: ул. Октябрьская, 6, кабинет 11. Телефон 2-49-47. Сделайте верный шаг навстречу судьбе!

Сергей СЕРГЕЕВ

О чистоте замолвим слово

Экология

Подведены итоги четвёртого этапа районного проекта «Раздельный сбор мусора»

Не первый год в районе проводятся акции, направленные на сохранение окружающей среды, в которых участие принимают и школьники, и взрослые. Результаты неплохие, но активности хотелось бы больше.

Началось всё с акции «Эффект крышечки», объявленной отделом молодежи центра дополнительного образования. Учащиеся района откликнулись и стали собирать крышечки от пластиковых бутылок. Победители получали поощрительные призы. Затем решили реализовать ещё несколько акций в рамках проекта «Раздельный сбор мусора» и объявили «охоту» на использованные батарейки, футляры от киндер-яиц, пластиковые ручки, фломастеры, старые пластиковые игрушки, макулатуру.

На днях подведены итоги четвёртого этапа районного проекта. В этот раз в мероприятиях приняло участие пять школ (Нижнетавдинская, Антипинская, Тюневская, Велижанская, Андришинская) и центр дополнительного образования с. Нижняя Тавда. В результате акции «Эффект крышечки» собрано более 23 кг отходов, первое место заняла Нижнетавдинская школа. Батареек утилизировано почти 17 кг. Здесь в лидерах Велижанская СОШ, она же стала победителем в акции «Пластик собираем – жизнь всем спасаем», где общее количество мусора составило практически восемь килограммов. В рамках мероприятия «Сдай макулатуру – спаси дерево» собрано 520 кг, самыми активными признаны учащиеся Антипинской СОШ.

Это не финал – акции будут продолжаться и дальше, ведь экология района нуждается в нашей заботе и внимании. Чистота окружающего мира зависит от каждого из нас.

Надежда УПРАВИНА

Пожарный ствол внутреннего действия

На первый взгляд простое изобретение поможет решить сложную проблему

Есть идея!

Не перевелись ещё на нашей земле инженеры от природы, которые пекутся о безопасности людей. Один из таких – бывший нижнетавдинец Константин Смирнов. Он разработал полезную модель для тушения пожаров внутри жилых домов.

Недавно этот воодушевлённый человек позвонил в редакцию газеты и поделился своими соображениями, как можно усовершенствовать процесс. Идею изобретения подсказал случай. Однажды мужчине довелось пронаблюдать, как в селе Тюнёво сгорел дом. Прибыло четыре пожарных бригады, которые, не смотря на все усилия, не смогли отстоять строение. В результате от него остались только обугленные стены. Поняв, что ситуация не единичная, Константин Смирнов решил разобраться, почему так происходит и как можно улучшить тушение пожаров внутри комнат? Почитав литературу в интернете, он выяснил, что, в основном, возгорания происходят изнутри, но пожарные команды не укомплектованы необходимым оборудованием. Есть метательные огнетушители, которые можно забрасывать внутрь, но они массово не применяются из-за высокой стоимости. На практике тушат водой, подавая её по пожарному рукаву через брандспойт (наконечник), и такое тушение в лучшем случае может предотвратить перекидывание огня на соседние здания. Конечно, наконечник можно направить внутрь помещения через окно, но такая струя не способна быстро локализовать пожар по всей площади горения.

Так возникла идея создать приспособление, которое помогло бы быстро и эффективно потушить пожар. С этой це-

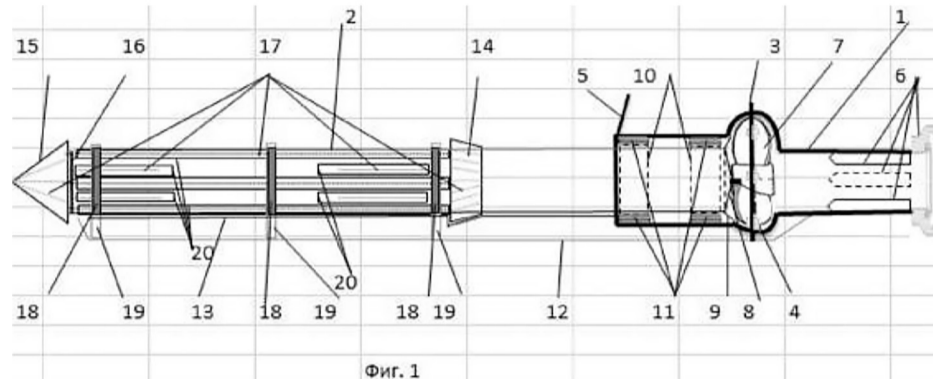

Вот так выглядит полезная модель. Автор рисунка – Константин Смирнов

люю Константин Смирнов задумал изготовить трубу с рядами отверстий, расположенных перпендикулярно поверхности и под разными углами наклона, при этом она вращалась бы вокруг своей оси, разбрызгивая воду на 360 градусов.

Изобретатель-самоучка создал образец из полипропиленовой трубы длиной четыре метра, в которой просверлил более 1000 отверстий. И она очень хорошо себя показала в самостоятельных испытаниях. Длина струй равнялась четырём метрам, чего вполне достаточно, чтобы они достигли стен среднестатистических помещений наших квартир.

С разработанной идеей изобретатель обратился в разные инстанции, в частности, в приёмную главного управления МЧС по Тюменской области, где ему посоветовали отправить изыскания в Московский научно-исследовательский институт пожарной охраны, что Константин и сделал. Из НИИ пришёл ответ, что возможности перфорационных труб им известны, однако их применение в области пожаротушения не заинтересовало научных лбы. Тогда мой собеседник решил ещё раз представить изобретение посредством научно-технического совета НИИ пожарной охраны. В итоге идея была поддержана. А Константину Смир-

К СВЕДЕНИЮ

Константин Смирнов не является инженером или изобретателем по профессии, а занимается этим по зову души. Он получил образование электросварщика. В армии служил в отделении, которое занималось обслуживанием одной из систем ракетоносителя и пожаротушением в случае аварий. Может быть, отсюда такое внимание к обозначенной проблеме?

нову удалось получить патент на полезную модель под номером 189618 и названием «Пожарный переносной ствол», сведения о котором содержатся на сайте Федерального института промышленной собственности в разделе «Открытые ресурсы», в чём я лично убедился.

Изобретатель ищет людей, которые поддержали бы проект, ведь, возможно, внедрение полезной модели поможет и пожарным, и людям, чьи дома сгорают дотла.

Сергей ГУБАРЕВ

Старожил муниципальной службы

2 Семья – надёжная крепость

В 1976 году Татьяна Михайловна познакомилась с Виктором Николаевичем Кривогузовым, в 1977 они сыграли свадьбу. Он начинал профессиональную деятельность в совхозе «Соколовский», после свадьбы переехал в Нижнюю Тавду и стал работать в ДРСУ водителем.

Сыновья, по словам моей собеседницы, – заботливые и хозяйственные, могут выполнить любую работу: и технику отремонтировать, и постройку возвести. Старший сын Владислав – прораб Нижнетавдинского дорожного ремонтно-строительного управления. Второй

сын Евгений также связал судьбу с этой организацией. У супругов Кривогузовых две внучки и три внука.

Они одни из немногих в Нижней Тавде, в чьём дворе содержится корова. Как рассуждает Татьяна Михайловна, одной было бы трудно управиться, но ведь они – семья, где все помогают друг другу и поддерживают, поэтому сельский труд не кажется таким уж обременительным.

Пенсионный возраст – не помеха

Моя собеседница ещё восемь лет назад достигла пенсионного возраста и, перешагнув этот рубеж, продолжила

профессиональную деятельность. Её заслуги перед государством и обществом оценены по достоинству. Татьяна Кривогузова награждена почётными грамотами губернатора Тюменской области Сергея Собянина, Тюменской областной Думы, Центральной и областной избирательных комиссий и главы Нижнетавдинского района, имеет звание «Ветеран труда». Столько лет жизни посвятив профессии, она продолжает получать радость от своей работы и общения с людьми.

Сергей КУПРИЯНОВ

Ёлку – в утиль



За сутки региональный оператор получает десятки заявок от управляющих компаний на вывоз ёлок.

Завершились новогодние праздники, и зелёные красавицы покидают наши дома. Как утилизировать хвойные деревья правильно? Обратиться в соответствующую организацию. Данный процесс контролирует региональный оператор.

– Вывоз новогодних хвойных деревьев осуществляется спецтранспортом по установленному графику сбора крупногабаритных отходов, – отметила первый

руководитель ООО «ТЭО» Светлана Петренко. – На период, когда жители региона массово разбирают новогоднее убранство, диспетчерская служба «Тюменского экологического объединения» держит ситуацию на особом контроле. Все заявки управляющих компаний обрабатываются оперативно. Это позволяет избежать возможного захламления прилегающих к контейнерным площадкам территорий.

Региональный оператор напоминает, что деревья стоит аккуратно размещать возле баков. Попытка поместить ёлку в бак приведёт к его преждевременному заполнению, а также может стать причиной поломки. Желательно убедиться, чтобы на дереве не осталось новогод-

них украшений. Для удобства при переноске дерево можно предварительно распилить на меньшие части, упаковать или связать. Однако это делать не обязательно. Жителям населённых пунктов, где пока что применяется мешковой способ сбора отходов, переживать также не стоит. Если им необходимо выбросить ёлку, можно смело её вынести вместе с обычным мусором.

Контроль за чистотой контейнерных площадок осуществляют специальные службы качества регионального оператора. Для удобства жителей области ежедневно с 7 до 22 часов работает горячая линия ООО «ТЭО» – 8-800-250-73-26.

Подготовила Надежда НАДЕЖДИНА

Нацпроект

700 миллионов на качественные дороги

Работа по приведению в порядок региональной дорожной сети будет продолжена в 2020 году. На сегодняшний день формируется карта объектов, где пройдёт ремонт. Общий его объём превысит 700 км, из них больше половины – 390 км – пройдёт на региональных дорогах. Размер федерального финансирования в рамках реализации национального проекта «Безопасные и качественные автомобильные дороги» составит порядка 700 млн. рублей.

Инженеры будущего

Стали известны результаты второго этапа олимпиады научно-технологической инициативы (НТИ). По итогам 16 тюменских школьников стали финалистами по 18 трекам, среди которых: «Автоматизация бизнес-процессов», «Анализ космических снимков и геопроцессорных данных», «Виртуальная реальность» и другие. Стоит отметить, что два школьника Данил Тимергалиев и Евсей Антонович прошли сразу по двум направлениям. Они вместе с другими победителями второго тура будут участвовать в финале соревнований, которые пройдут в разных городах России с февраля по апрель 2020 года. Олимпиада реализуется в рамках национального проекта «Цифровая экономика», а её победители автоматически получают до 100 баллов к ЕГЭ по профильным предметам и могут без вступительных экзаменов поступить в ведущие вузы страны.

Правила цифрового мира

В 2020 году будет принято 10 законов в области цифровой экономики и научно-технического развития. Они касаются обезличивания персональных данных, развития сетей связи и системы онлайн-механизмов разрешения споров. Напомним, что в Тюменской области в рамках национального проекта «Цифровая экономика» реализуется 5 региональных программ. Главным исполнителем выступает департамент информатизации.

Мобильный ФАП спешит на помощь

За счёт федерального бюджета Тюменская область закупила два передвижных фельдшерско-акушерских пункта. Стоимость каждого – 14,5 миллиона рублей, деньги выделены в рамках национального проекта «Здравоохранение». Такой ФАП оснащён современным оборудованием: аппаратом для измерения внутриглазного давления (предупреждение риска развития глаукомы), цифровым электрокардиографом, кольпоскопом, аппаратом УЗИ, спирографом и другими приборами.

Поставка этих комплексов будет проведена в течение полугодия, и они начнут свою работу в населённых пунктах, которые обслуживают областные больницы №14 села Казанское и №20 – Увата. Напомним, что летом 2019 года аналогичный мобильный ФАП на базе тягача КамАЗ появился в Нижнетавдинском районе. Его по достоинству оценили врачи областной больницы № 15 (с. Нижняя Тавда) и пациенты удалённых населённых пунктов (Ключей, Велижан, Тюнёво, Антипино и других), которые прошли на местах качественное обследование.

Мусор уважения требует

Региональный оператор закупил для жителей Тюменской области крупную партию контейнеров для сбора твёрдых коммунальных отходов. 550 единиц современных ёмкостей уже прибыли в областную столицу. В ближайшие дни органы местного самоуправления сформируют свои первые в 2020 году заявки на обновление контейнерного парка. Ёмкости очень удобны в использовании, мобильны, отличаются стойкостью к различным погодным явлениям и воздействием окружающей среды, кроме того, они не требуют подкраски.

Сергей СЕРГЕЕВ

Официально

Бюллетень № ОА 1/20 - Земля администрации Нижнетавдинского муниципального района

Организатор торгов – управление градостроительной политики и земельных отношений администрации Нижнетавдинского муниципального района сообщает о проведении открытого аукциона на право заключения договора аренды земельного участка

1. Наименование организатора торгов: управление градостроительной политики и земельных отношений администрации Нижнетавдинского муниципального района.

Местонахождение организатора торгов: 626020, Тюменская область, Нижнетавдинский район, с. Нижняя Тавда, ул. Калинина, 54.

Адрес электронной почты: nt_admin.99@mail.ru.
Контактные телефоны организатора торгов: 8 (34533) 2-50-80, 2-34-03.

Форма торгов (способ продажи) - аукцион, открытый по составу участников и по форме подачи заявок.

2. Управление градостроительной политики и земельных отношений администрации Нижнетавдинского муниципального района на основании распоряжений администрации Нижнетавдинского муниципального района «О проведении торгов в форме открытого аукциона на право заключения договора аренды земельного участка, расположенного по адресу: Тюменская область, Нижнетавдинский район, д. Белая Дуброва, ул. Мира, 6» от 18.09.2019 года № 906-р извещает о проведении открытого аукциона на право заключения договора аренды земельного участка.

3. Место, дата, время и порядок проведения аукциона:

Аукцион состоится 21.02.2020 в 10:00 по адресу: Тюменская область, Нижнетавдинский район, с. Нижняя Тавда, ул. Калинина, 54, малый зал администрации.

Порядок проведения аукциона:

Аукцион проводится по адресу: Тюменская область, Нижнетавдинский район, с. Нижняя Тавда, ул. Калинина, 54, малый зал администрации, в следующем порядке:

- аукцион ведёт аукционист;
- аукцион начинается с оглашения аукционистом наименования, основных характеристик и начального размера арендной платы, «шага аукциона» и порядка проведения аукциона.

Шаг аукциона не изменяется в течение всего аукциона:

- участникам аукциона выдаются пронумерованные билеты, которые они поднимают после оглашения аукционистом начального размера арендной платы и каждого очередного размера арендной платы в случае, если готовы заключить договор аренды в соответствии с этим размером арендной платы;
- каждый последующий размер арендной платы аукционист назначает путём увеличения размера арендной платы на «шаг аукциона». После объявления очередного размера арендной платы аукционист называет номер билета участника аукциона, который первым поднял билет, и указывает на этого участника аукциона. Затем аукционист объявляет следующий размер арендной платы в соответствии с «шагом аукциона»;
- при отсутствии участников аукциона, готовых заключить договор аренды в соответствии с названным аукционистом размером арендной платы, аукционист повторяет этот размер арендной платы 3 раза.

В случае, если в аукционе участвовал только один участник или при проведении аукциона не присутствовал ни один из участников аукциона, либо в случае, если после троекратного объявления предложения о начальной цене предмета аукциона не поступило ни одного предложения о цене предмета аукциона, которое предусматривало бы более высокую цену предмета аукциона, аукцион признаётся несостоявшимся.

Победителем аукциона признаётся участник аукциона, предложивший наибольшую цену за земельный участок.

По завершении аукциона аукционист объявляет о продаже права на заключение договора аренды земельного участка, называет размер арендной платы и номер билета победителя аукциона.

4. Предмет аукциона – право заключения договора аренды земельного участка.

ЛОТ № 1 - земельный участок, по адресу: Тюменская область, Нижнетавдинский район, д. Белая Дуброва, ул. Мира, 6.

Площадь земельного участка – 2407 кв.м.

Границы земельного участка: земельный участок расположен в центральной части д. Белая Дуброва, с запада – земельный участок ул. Мира, 8, с востока – земельный участок ул. Мира, 6-1, с юга – земли общего пользования, с севера – ул. Мира.

Параметры разрешённого строительства индивидуального жилого дома:

1. Максимальная площадь земельного участка, га -	0,25
2. Минимальная площадь земельного участка, га -	0,05
3. Минимальные отступы от границ земельных участков в целях определения мест допустимого размещения зданий, строений, сооружений, м -	3
4. Предельное количество этажей -	3
5. Максимальный процент застройки в границах земельного участка, % -	20
6. Максимальная высота дома с мансардным завершением до конька скатной кровли, м	15

7. Максимальная высота хозяйственных построек, м –	5
8. Максимальная высота гаража, м-	3
9. Максимальная высота ограждения земельных участков, м –	1,8
10. Отступ от границ земельного участка со стороны красных линий при новом строительстве, м-	3-15
11. Минимальный отступ от границ смежных участков до хозяйственных построек, м	1
12. Минимальный отступ от построек для содержания скота и птицы до границы соседнего земельного участка, м	4

Обременения отсутствуют.
Ограничения использования не установлены.
Категория земель: земли населённых пунктов.
Кадастровый номер: 72:12:0709001:409.
Вид разрешённого использования земельного участка – для индивидуального жилищного строительства.
Предварительные условия инженерного обеспечения территории и плата за подключение к сетям инженерно-технического обеспечения:

Техническая возможность подключения объекта к сетям водоснабжения имеется. Техническая возможность подключения объекта к газораспределительной сети – расстояние от точки врезки до границы участка 100 м. Техническая возможность подключения объекта к сетям электроснабжения – возможно от ПС-110/10кВ «Чугунаево» ВЛ-10кВ ф. «Юрты Искра» ТП-10/0,4 кВ № 693 ВЛ 0,4 кВ «Советская» оп. №15.

5. Начальная цена предмета аукциона (годовой размер арендной платы за земельный участок) 9 901 рубль 19 копеек (девять тысяч девятьсот один рубль 19 копеек), на основании протокола об установлении начальной цены предмета аукциона на право заключения договора аренды земельного участка от 11.09.2019, в соответствии с п. 14 ст. 39.11 Земельного кодекса Российской Федерации.

6. Шаг аукциона установлен в размере 3%, что составляет 297 рублей 04 копейки (двести девяносто семь рублей 04 копейки).

7. Порядок, место, даты начала и окончания подачи заявок:

Претенденты подают заявки с 21.01.2020 по 19.02.2020 включительно с 9:00 до 12:00 и с 13:00 до 16:00 по адресу: Тюменская область, Нижнетавдинский район, с. Нижняя Тавда, ул. Калинина, 54, 3 этаж, каб. 307.

Последний день приёма заявок – 19.02.2020.
Сведения о форме заявок на участие в аукционе:

Для участия в аукционе заявители предоставляют организатору аукциона (лично или через своего представителя) в установленном в извещении о проведении торгов срок заявку по форме, утверждаемой организатором торгов с указанием реквизитов счёта для возврата задатка.

Один заявитель вправе подать только одну заявку на участие в аукционе.

Заявитель имеет право отозвать принятую организатором аукциона заявку на участие в аукционе до дня окончания срока приёма заявок, уведомив об этом в письменной форме организатора аукциона. Организатор аукциона обязан возвратить заявителю внесённый им задаток в течение трёх рабочих дней со дня поступления уведомления об отзыве заявки. В случае отзыва заявки заявителем позднее дня окончания срока приёма заявок задаток возвращается в порядке, установленном для участников аукциона.

Адрес сайта публикации в сети Интернет: torgi.gov.ru.

Перечень предоставляемых заявителями документов:

- заявка на участие в аукционе по установленной в извещении о проведении аукциона форме с указанием реквизитов счёта для возврата задатка;
- копии документов, удостоверяющих личность (для граждан);
- документы, подтверждающие внесение задатка;
- надлежащим образом заверенный перевод на русский язык документов о государственной регистрации юридического лица в соответствии с законодательством иностранного государства в случае, если заявитель является иностранным юридическим лицом.

Заявитель не допускается к участию в аукционе в следующих случаях:

- непредоставление необходимых для участия в аукционе документов или предоставление недостоверных сведений;
- непоступление задатка на дату рассмотрения заявок на участие в аукционе;
- подача заявок на участие в аукционе лицом, которое в соответствии с настоящим Кодексом и другими федеральными законами не имеет права быть участником конкретного аукциона, покупателем земельного участка или приобрести земельный участок в аренду.

Заявка на участие в аукционе, поступившая по истечении срока приёма заявок, возвращается заявителю в день её поступления.

Заявитель не допускается к участию в аукционе в следующих случаях:

- 1) непредоставление необходимых для участия в аукционе документов или предоставление недостоверных сведений;
- 2) непоступление задатка на дату рассмотрения заявок на участие в аукционе;
- 3) подача заявки на участие в аукционе лицом, которое в соответствии с настоящим Кодексом и другими федеральными законами не имеет права быть участником конкретного аукциона, покупателем земельного участка или приобрести земельный участок в аренду;
- 4) наличие сведений о заявителе, об учредителях (участниках), о членах коллегиальных исполнительных органов заявителя, лицах, исполняющих функции единоличного исполнительного органа заявителя, являющегося юридическим лицом, в предусмотренном настоящей статьёй реестре недобросовестных участников аукциона.

Рассмотрение заявок на участие в аукционе и определение участников аукциона состоится по адресу: Тюменская область, Нижнетавдинский район, с. Нижняя Тавда, ул. Калинина, 54, 3 этаж, каб. 311 – 20.02.2020.

Претендент приобретает статус участника аукциона с момента оформления организатором аукциона протокола о признании претендентов участниками аукциона.

дующих случаях:

1) непредоставление необходимых для участия в аукционе документов или предоставление недостоверных сведений;

2) непоступление задатка на дату рассмотрения заявок на участие в аукционе;

3) подача заявки на участие в аукционе лицом, которое в соответствии с настоящим Кодексом и другими федеральными законами не имеет права быть участником конкретного аукциона, покупателем земельного участка или приобрести земельный участок в аренду;

4) наличие сведений о заявителе, об учредителях (участниках), о членах коллегиальных исполнительных органов заявителя, лицах, исполняющих функции единоличного исполнительного органа заявителя, являющегося юридическим лицом, в предусмотренном настоящей статьёй реестре недобросовестных участников аукциона.

Рассмотрение заявок на участие в аукционе и определение участников аукциона состоится по адресу: Тюменская область, Нижнетавдинский район, с. Нижняя Тавда, ул. Калинина, 54, 3 этаж, каб. 311 – 20.02.2020.

Претендент приобретает статус участника аукциона с момента оформления организатором аукциона протокола о признании претендентов участниками аукциона.

Заявителям, признанным участниками аукциона, и заявителям, не допущенным к участию в аукционе, организатор аукциона направляет уведомления о принятых в отношении них решениях не позднее дня, следующего после дня подписания протокола, указанного рассмотрения заявок на участие в аукционе.

Осмотр земельных участков производится каждую пятницу, в течение срока принятия заявок.

8. Требования о внесении задатка, срок и реквизиты счёта:

Претенденты перечисляют задаток единым платежом в размере 100 % начальной цены лота, что составляет 9 901 рубль 19 копеек (девять тысяч девятьсот один рубль 19 копеек), на расчётный счёт администрации Нижнетавдинского муниципального района, который должен поступить на указанный счёт в срок не позднее 20.02.2020.

Документом, подтверждающим поступление задатка на счёт организатора торгов, является выписка со счёта организатора торгов.

Получатель (для перечисления задатка): администрация Нижнетавдинского муниципального района, ИНН 7219007715 КПП 722401001, ОКТМО 71632432 номер счёта получателя платежа: 40302810465773500104, наименование банка: Отделение Тюмень, г. Тюмень, БИК: 047102001, наименование платежа - задаток для участия в аукционе № ОА 1/20 по лоту № 1.

Внесённый для участия в аукционе победителем торгов задаток засчитывается в сумму арендной платы по договору аренды за первый год действия договора аренды. Организатор торгов обязан в течение 3 (трёх) рабочих дней со дня подписания протокола о результатах аукциона возвратить задатки лицам, участвовавшим в аукционе, но не победившим в нём.

Организатор аукциона обязан вернуть заявителю, не допущенному к участию в аукционе, внесённый им задаток в течение трёх рабочих дней со дня оформления протокола приёма заявок на участие в аукционе.

При уклонении победителя торгов от подписания протокола о результатах торгов, заключения договора аренды земельного участка, внесённый им задаток не возвращается. При признании аукциона несостоявшимся, организатор торгов обязан в течение 3 (трёх) банковских дней со дня подписания протокола о результатах торгов возвратить внесённый участниками несостоявшегося аукциона задаток.

Срок, в течение которого организатор торгов вправе отказаться от проведения аукциона: организатор аукциона вправе отказаться от проведения аукциона не позднее, чем за 15 (пятнадцать) дней до дня проведения аукциона. Извещение об отказе в проведении аукциона размещается на официальном сайте организатором аукциона в течение трёх дней со дня принятия данного решения. Организатор аукциона в течение 3 (трёх) дней со дня принятия решения об отказе в проведении аукциона обязан известить участников аукциона об отказе в проведении аукциона и возвратить его участникам внесённые задатки.

9. Срок аренды земельного участка – 20 лет с момента подписания договора аренды.

10. Порядок ознакомления с иными сведениями:
Документация об аукционе по продаже права на заключение договора аренды земельных участков предоставляется бесплатно.

Более подробную информацию можно получить в Управлении градостроительной политики и земельных отношений администрации Нижнетавдинского муниципального района в рабочие дни: понедельник-пятница с 9:00 до 12:00 и с 13:00 до 16:00 по адресу: Тюменская область, Нижнетавдинский район, с. Нижняя Тавда, ул. Калинина, 54, 3 этаж, каб. 307, по телефонам: 8 (34533) 2-50-80, 2-34-03.

Официально

Бюллетень № ОА 2/20 - Земля администрации Нижнетавдинского муниципального района

Организатор торгов – управление градостроительной политики и земельных отношений администрации Нижнетавдинского муниципального района сообщает о проведении открытого аукциона на право заключения договора аренды земельного участка

1. Наименование организатора торгов: управление градостроительной политики и земельных отношений администрации Нижнетавдинского муниципального района.

Местонахождение организатора торгов: 626020, Тюменская область, Нижнетавдинский район, с. Нижняя Тавда, ул. Калинина, 54.

Адрес электронной почты: nt_admin.99@mail.ru.
Контактные телефоны организатора торгов: 8 (34533) 2-50-80, 2-34-03.

Форма торгов (способ продажи) - аукцион, открытый по составу участников и по форме подачи заявок.

2. Управление градостроительной политики и земельных отношений администрации Нижнетавдинского муниципального района на основании распоряжений администрации Нижнетавдинского муниципального района «О проведении торгов в форме открытого аукциона на право заключения договора аренды земельного участка, расположенного по адресу: Тюменская область, Нижнетавдинский район, с. Тюньёво, ул. Западная, 3» от 17.01.2020 года № 15-р извещает о проведении открытого аукциона на право заключения договора аренды земельного участка.

3. Место, дата, время и порядок проведения аукциона:

Аукцион состоится 21.02.2020 в 14:00 по адресу: Тюменская область, Нижнетавдинский район, с. Нижняя Тавда, ул. Калинина, 54, малый зал администрации.

Порядок проведения аукциона:

Аукцион проводится по адресу: Тюменская область, Нижнетавдинский район, с. Нижняя Тавда, ул. Калинина, 54, малый зал администрации, в следующем порядке:

- аукцион ведёт аукционист;
- аукцион начинается с оглашения аукционистом наименования, основных характеристик и начального размера арендной платы, «шага аукциона» и порядка проведения аукциона.

Шаг аукциона не изменяется в течение всего аукциона:

- участникам аукциона выдаются пронумерованные билеты, которые они поднимают после оглашения аукционистом начального размера арендной платы и каждого очередного размера арендной платы в случае, если готовы заключить договор аренды в соответствии с этим размером арендной платы;

- каждый последующий размер арендной платы аукционист назначает путём увеличения размера арендной платы на «шаг аукциона». После объявления очередного размера арендной платы аукционист называет номер билета участника аукциона, который первым поднял билет, и указывает на этого участника аукциона. Затем аукционист объявляет следующий размер арендной платы в соответствии с «шагом аукциона»;

- при отсутствии участников аукциона, готовых заключить договор аренды в соответствии с названным аукционистом размером арендной платы, аукционист повторяет этот размер арендной платы 3 раза.

В случае, если в аукционе участвовал только один участник или при проведении аукциона не присутствовал ни один из участников аукциона, либо в случае, если после трехкратного объявления предложения о начальной цене предмета аукциона не поступило ни одного предложения о цене предмета аукциона, которое предусматривало бы более высокую цену предмета аукциона, аукцион признаётся несостоявшимся.

Победителем аукциона признаётся участник аукциона, предложивший наибольшую цену за земельный участок.

По завершении аукциона аукционист объявляет о продаже права на заключение договора аренды земельного участка, называет размер арендной платы и номер билета победителя аукциона.

4. Предмет аукциона – право заключения договора аренды земельного участка.

ЛОТ № 1 - земельный участок, по адресу: Тюменская область, Нижнетавдинский район, с. Тюньёво, ул. Западная, 3.

Площадь земельного участка – 1200 кв.м.

Границы земельного участка: земельный участок расположен в южной части с. Тюньёво, с запада – земельный участок с. Тюньёво, с востока – земельный участок с. Тюньёво, ул. Сибирская, 4, с юга – земельный участок с. Тюньёво, ул. Западная, 5, с севера – земельный участок с. Тюньёво, ул. Западная, 1.

Параметры разрешённого строительства индивидуального жилого дома:

1. Максимальная площадь земельного участка, га -	0,25
2. Минимальная площадь земельного участка, га -	0,05
3. Минимальные отступы от границ земельных участков в целях определения мест допустимого размещения зданий, строений, сооружений, м -	3
4. Предельное количество этажей -	3
5. Максимальный процент застройки в границах земельного участка, % -	20
6. Максимальная высота дома с мансардным завершением до конька скатной кровли, м	15

7. Максимальная высота хозяйственных построек, м -	5
8. Максимальная высота гаража, м-	3
9. Максимальная высота ограждения земельных участков, м -	1,8
10. Отступ от границ земельного участка со стороны красных линий при новом строительстве, м-	3-15
11. Минимальный отступ от границ смежных участков до хозяйственных построек, м	1
12. Минимальный отступ от построек для содержания скота и птицы до границы соседнего земельного участка, м	4

Обременения отсутствуют.

Ограничения использования не установлены.

Категория земель: земли населённых пунктов.

Кадастровый номер: 72:12:1503001:2950.

Вид разрешённого использования земельного участка – для индивидуального жилищного строительства.

Предварительные условия инженерного обеспечения территории и плата за подключение к сетям инженерно-технического обеспечения:

Техническая возможность подключения объекта к сетям водоснабжения не имеется. Техническая возможность подключения объекта к газораспределительной сети – расстояние от точки врезки до границы участка 270 м. Техническая возможность подключения объекта к сетям электроснабжения – возможно после строительства: ВЛ-0,4кВ ориентировочной протяженностью L=0,11 км. Расстояние по прямой от границы участка до ближайшей опоры ВЛ-0,4кВ АО «Тюменьэнерго» менее 0,5 км.

5. Начальная цена предмета аукциона (годовой размер арендной платы за земельный участок) 33 285 рублей 60 копеек (тридцать три тысячи двести восемьдесят пять рублей 60 копеек), на основании протокола об установлении начальной цены предмета аукциона на право заключения договора аренды земельного участка от 17.01.2020, в соответствии с п. 14 ст. 39.11 Земельного кодекса Российской Федерации.

6. Шаг аукциона установлен в размере 3%, что составляет 998 рублей 56 копеек (девятьсот девяносто восемь рублей 56 копеек).

7. Порядок, место, даты начала и окончания подачи заявок:

Претенденты подают заявки с 21.01.2020 по 19.02.2020 включительно с 9:00 до 12:00 и с 13:00 до 16:00 по адресу: Тюменская область, Нижнетавдинский район, с. Нижняя Тавда, ул. Калинина, 54, 3 этаж, каб. 307.

Последний день приёма заявок – 19.02.2020.

Сведения о форме заявок на участие в аукционе:

Для участия в аукционе заявители предоставляют организатору аукциона (лично или через своего представителя) в установленном в извещении о проведении торгов срок заявку по форме, утверждаемой организатором торгов с указанием реквизитов счёта для возврата задатка.

Один заявитель вправе подать только одну заявку на участие в аукционе.

Заявитель имеет право отозвать принятую организатором аукциона заявку на участие в аукционе до дня окончания срока приёма заявок, уведомив об этом в письменной форме организатора аукциона. Организатор аукциона обязан возвратить заявителю внесённый им задаток в течение трёх рабочих дней со дня поступления уведомления об отзыве заявки. В случае отзыва заявки заявителем позднее дня окончания срока приёма заявок задаток возвращается в порядке, установленном для участников аукциона.

Адрес сайта публикации в сети Интернет: torgi.gov.ru.

Перечень предоставляемых заявителями документов:

- заявка на участие в аукционе по установленной в извещении о проведении аукциона форме с указанием реквизитов счёта для возврата задатка;

- копии документов, удостоверяющих личность (для граждан);

- документы, подтверждающие внесение задатка;

- надлежащим образом заверенный перевод на русский язык документов о государственной регистрации юридического лица в соответствии с законодательством иностранного государства в случае, если заявитель является иностранным юридическим лицом.

Заявитель не допускается к участию в аукционе в следующих случаях:

- непредоставление необходимых для участия в аукционе документов или предоставление недостоверных сведений;

- непоступление задатка на дату рассмотрения заявок на участие в аукционе;

- подача заявок на участие в аукционе лицом, которое в соответствии с настоящим Кодексом и другими федеральными законами не имеет права быть участником конкретного аукциона, покупателем земельного участка или приобрести земельный участок в аренду.

Заявка на участие в аукционе, поступившая по истечении срока приёма заявок, возвращается заявителю в день её поступления.

Заявитель не допускается к участию в аукционе в следующих случаях:

- 1) непредоставление необходимых для участия в аукционе документов или предоставление недостоверных сведений;

- 2) непоступление задатка на дату рассмотрения заявок на участие в аукционе;

- 3) подача заявки на участие в аукционе лицом, которое в соответствии с настоящим Кодексом и другими федеральными законами не имеет права быть участником конкретного аукциона, покупателем земельного участка или приобрести земельный участок в аренду;

- 4) наличие сведений о заявителе, об учредителях (участниках), о членах коллегиальных исполнительных органов заявителя, лицах, исполняющих функции единоличного исполнительного органа заявителя, являющегося юридическим лицом, в предусмотренном настоящей статьёй реестре недобросовестных участников аукциона.

Рассмотрение заявок на участие в аукционе и определение участников аукциона состоит по адресу: Тюменская область, Нижнетавдинский район, с. Нижняя Тавда, ул. Калинина, 54, 3 этаж, каб. 311 – 20.02.2020.

Претендент приобретает статус участника аукциона с момента оформления организатором аукциона протокола о признании претендентов участниками аукциона.

Заявителям, признанным участниками аукциона, и заявителям, не допущенным к участию в аукционе, организатор аукциона направляет уведомления о принятых в отношении них решениях не позднее дня, следующего после дня подписания протокола, указанного рассмотрения заявок на участие в аукционе.

Осмотр земельных участков производится каждую пятницу, в течение срока принятия заявок.

8. Требования о внесении задатка, срок и реквизиты счёта:

Претенденты перечисляют задаток единым платежом в размере 100 % начальной цены лота, что составляет 33 285 рублей 60 копеек (тридцать три тысячи двести восемьдесят пять рублей 60 копеек), на расчётный счёт администрации Нижнетавдинского муниципального района, который должен поступить на указанный счёт в срок не позднее 20.02.2020.

Документом, подтверждающим поступление задатка на счёт организатора торгов, является выписка со счёта организатора торгов.

Получатель (для перечисления задатка): администрация Нижнетавдинского муниципального района, ИНН 7219007715 КПП 722401001, ОКТМО 71632475 номер счёта получателя платежа: 40302810465773500104, наименование банка: Отделение Тюмень, г. Тюмень, БИК: 047102001, наименование платежа - задаток для участия в аукционе № ОА 2/20 по лоту № 1.

Внесённый для участия в аукционе победителем торгов задаток засчитывается в сумму арендной платы по договору аренды за первый год действия договора аренды. Организатор торгов обязан в течение 3 (трёх) рабочих дней со дня подписания протокола о результатах аукциона возвратить задатки лицам, участвовавшим в аукционе, но не победившим в нём.

Организатор аукциона обязан вернуть заявителю, не допущенному к участию в аукционе, внесённый им задаток в течение трёх рабочих дней со дня оформления протокола приёма заявок на участие в аукционе.

При уклонении победителя торгов от подписания протокола о результатах торгов, заключения договора аренды земельного участка, внесённый им задаток не возвращается. При признании аукциона несостоявшимся, организатор торгов обязан в течение 3 (трёх) банковских дней со дня подписания протокола о результатах торгов возвратить внесённый участниками несостоявшегося аукциона задаток.

Срок, в течение которого организатор торгов вправе отказаться от проведения аукциона: организатор аукциона вправе отказаться от проведения аукциона не позднее, чем за 15 (пятнадцать) дней до дня проведения аукциона. Извещение об отказе в проведении аукциона размещается на официальном сайте организатором аукциона в течение трёх дней со дня принятия данного решения. Организатор аукциона в течение 3 (трёх) дней со дня принятия решения об отказе в проведении аукциона обязан известить участников аукциона об отказе в проведении аукциона и возвратить его участникам внесённые задатки.

9. Срок аренды земельного участка – 20 лет с момента подписания договора аренды.

10. Порядок ознакомления с иными сведениями:

Документация об аукционе по продаже права на заключение договора аренды земельных участков предоставляется бесплатно.

Более подробную информацию можно получить в управлении градостроительной политики и земельных отношений администрации Нижнетавдинского муниципального района в рабочие дни: понедельник-пятница с 9:00 до 12:00 и с 13:00 до 16:00 по адресу: Тюменская область, Нижнетавдинский район, с. Нижняя Тавда, ул. Калинина, 54, 3 этаж, каб. 307, по телефонам: 8 (34533) 2-50-80, 2-34-03.

Старатели «Слободы» собирают крупницы прошлого

Далеко не в каждом районе есть общество краеведов



Как всё начиналось

– В августе 2013 года директор автономного учреждения «Культура» Наталья Буракова пригласила меня участвовать в фотовыставке, посвящённой празднованию 90-летия Нижнетавдинского района, – вспоминает председатель районного краеведческого общества «Слобода», член Союза писателей Москвы, член Союза журналистов России, Почётный гражданин города Тавды Свердловской области Валерий Ермолаев. – Затем предложила помочь в издании книги по истории района. Я согласился, привёз показать несколько книг, изданных мной в Екатеринбурге. Выбор пал на формат краеведческого словаря. Работа предстояла громадная – почти с чистого листа рассказать об истории, природе, населённых пунктах и выдающихся людях района. Я понимал, что без помощи активных, неравнодушных, любящих свою малую родину помощников мне не обойтись. Вот тогда и возникла мысль создать районное краеведческое общество.

22 октября 2013 года в историко-краеведческом центре Нижней Тавды собрались люди, неравнодушные к истории своего края, к судьбе его жителей. Главная цель встречи – организация краеведческого общества. Все единодушно решили: такому обществу давно пора быть на нижнетавдинской земле. Новое объединение назвали «Слобода», составили план работы, разработали и приняли положение об обществе, утверждённое директором Натальей Бураковой, которая с первых шагов поддержала это начинание.

– Далеко не каждый район может похвастаться таким обществом. Это очень важно, что оно у нас есть, все члены вносят свой вклад в сохранение культуры и истории нашего района и оставляют после себя памятные материалы для последующих поколений, – сказала директор АУ «Культура» при встрече.

Кто, если не мы!

Сначала в составе были работники библиотек, музея, подбирались люди в возрасте, имеющие большой жизненный опыт и определённые знания. В числе первых были известный краевед Галина Дубских, заслуженный учитель Российской Федерации Владимир Истомин, Почётный гражданин Нижнетавдинского района Любовь Новопашина, музыкант Анатолий Буйносов, священник Владимир Язов, директор библиотеки Анна Стрельцова, ветераны Антонина Потапова, Алевтина Горячева, Татьяна Куксаузен.



Февраль, 2019 год. Презентация сборника стихов «Из сердца в вечность», в рамках празднования 95-летия района. Автором-составителем сборника является Валерий Ермолаев при участии Анатолия Буйносова. Среди гостей – тюменский писатель, член Союза писателей России Леонид Иванов, поэт, автор и исполнитель песен Александр Алексеев.

Стали привлекаться другие, хорошо знающие район и жителей. Кто-то уходил, кто-то приходил. Сейчас установился постоянный коллектив из двадцати человек. Каждому Валерий Ермолаев посвятил стихотворные строчки.

Вот некоторые из них: «Хранитель славных наших песенных лесов с легендарной судьбой Валерий Павлович Зубков: в детстве пережил концлагерь, много в жизни повидал, трудовой талант без сдачи малой родине отдал»; «...с нами он и в дождь, и в снег, Анатолий Александрович Майер – светлый человек. Пол-Тавды за жизнь отстроил, любо-дорого взглянуть! И не каждому под силу жизненный такой же путь!».

Достойны уважения женщины-краеведы: бесценен их кропотливый труд, активность, вдохновение, которые они вкладывают в свои краеведческие исследования: Александра Долгих, Тамара Маняхина, Валентина Андреева, Раиса Турбина, Оксана Новикова, Юлия Кузьмич.

Нельзя не сказать о члене общества, тюменце с тавдинскими родовыми корнями Николае Квитове, который «архивист и альтруист: сёлам вымершим окрест памятный он ставит крест, он искатель и спортсмен, одним словом, супермен!». Остаётся только удивляться и восхищаться, с какой дотошностью, скрупулёзностью и энтузиазмом он работает в архивах, общается с очевидцами событий, воскрешает и увековечивает имена погибших в Великой Отечественной войне. Благодарное дело! Доброго слова заслуживают активисты общества Анатолий Федотов, Алексей Богданов, Андрей Артёмов, не-

давно вошедший в круг краеведов Заслуженный учитель России Иван Андреев.

Отдельно об Анне Стрельцовой: заместитель директора АУ «Культура» по историко-краеведческой работе – «неустанная в заботе наше общество беречь – добрый ангел наших встреч!». И это так: она делает всё для того, чтобы встречи прошли в доброжелательной, дружеской, непринуждённой обстановке.

Книга – подарок к 95-летию района

И вот первый основательный результат работы краеведов-энтузиастов: пятигодичный кропотливый труд, собиранье и исследование данных архивов, многочисленные встречи со свидетелями давних событий увенчались отличным подарком к 95-летию юбилею района – книгой «Мой район – моя гордость», изданной при поддержке главы района Валерия Борисова. Эта книга – краеведческий словарь, своеобразная мини-энциклопедия, рассказывающая о природе и истории Нижнетавдинского района, его знаменитых жителях, об увлекательной биографии сёл и деревень, предпрятий и организаций богатого лесного края на берегах сибирской реки Тавды.

После выхода её в свет было множество откликов – и восторженных, и критических. С огласны: пропустили некоторые события, не упомянули имена значимых людей, внёсших свой вклад в развитие села, допустили неточности в фотографиях и фамилиях... Недостатки были исправлены, факты дополнены, и книга вышла дополнительным тиражом.

А по большому счёту сделано очень доброе для района дело. Книга была высоко оценена культурным сообществом областного уровня. По результатам конкурса «Книга года-2018» признана лучшей книгой о родном крае, а Валерий Ермолаев награждён медалью «За личный вклад в развитие Нижнетавдинского района».

«Тавдинские чтения»

– это ежегодные региональные научно-практические конференции, проводимые с 2008 года администрацией Нижнетавдинского муниципального района совместно с институтом гуманитарных исследований Тюменского государственного университета (до 2013 года). Состоялось пять конференций, в работе принимали участие местные краеведы, школьники, учителя, сотрудники музея, библиотек и научные работники Тюменской области. Потом по некоторым причинам произошёл четырёхлетний перерыв. Однажды на одном из заседаний краеведческого общества «Слобода» Валерий Ермолаев предложил: «Давайте не будем ограничивать свою деятельность только изданием книги, расширим и усложним наши задачи, к примеру, возобновим «Тавдинские чтения». Так, с 2016 года по инициативе краеведческого общества «Слобода» чтения возобновились. Были представлены доклады по культурному и природному наследию района, истории крестьянства и сельского хозяйства в послевоенное время, о ветеранах Великой Отечественной войны и замечательных труже-

никах, об истории исчезнувших и ныне здравствующих населённых пунктах района.

За время существования «Слобода» его члены не раз выезжали в различные уголки района и области: к примеру, в село Покровское Ярковогского района Тюменской области, с целью ознакомления с историей, архитектурой и культурой старинного сибирского села – родины Г. Распутина. Побывали в деревне Герасимовка, родине Павлика Морозова, в старинном селе Кошуки, на Васьевском Яру над рекой Тавдой, в г. Ялуторовске, в Тюмени в музее имени Слоцова и археологическом музее «Андреевское озеро», в «Сибирском подворье» Нижней Тавды. Кстати, в «Сибирском подворье» звучали и песни, и стихи, прошла презентация книги «Избранное» Андрея Артёмова, которую он подарил всем краеведам.

В заключение хочется сказать, что подобралась хорошая команда, способная и творчески работать, и творчески отдыхать. В общество вливаются и приглашаются новые члены: объектов для исследования ещё множество, да и новая книга о Нижней Тавде в замыслах есть, так что «Слободе» ещё жить да жить, работы непочатый край! А председателю общества Валерию Ермолаеву, который за эти годы «с Нежною Тавдою породнился навсегда», пожелание на многие годы энтузиазма и активности в столь благородном и ответственном деле, как изучение и увековечение истории нашей малой родины!

Тамара МАНЯХИНА.
Фото из архива

ТЕЛЕПРОГРАММА

ПЯТНИЦА, 24 ЯНВАРЯ

ПЕРВЫЙ КАНАЛ

05.00, 09.15 Доброе утро
09.00, 12.00, 15.00 Новости
09.50 Модный приговор 6+
10.50 Жить здорово! 16+
12.10, 17.10, 18.25 Время покажет 16+
15.20 Давай поженимся! 16+
16.10 Мужское / Женское 16+
18.00 Вечерние новости
18.40, 03.15 На самом деле 16+
19.40 Поле чудес 16+
21.00 Время
21.30 Своя колея 16+
23.00 Фигурное катание. Чемпионат Европы 2020 г. Женщины. Короткая программа. Трансляция из Австрии 0+

РОССИЯ

05.00, 09.25 Утро России
09.00, 11.00, 14.00, 20.00 Вести
09.55 О самом главном 12+
11.25, 14.25, 17.00, 20.45 Вести. Регион-Тюмень
11.45 Судьба человека с Борисом Корчевниковым 12+
12.50, 17.25 60 минут 12+
14.45 Т/с «ТАЙНЫ СЛЕДСТВИЯ» 12+
18.30 Андрей Малахов. Прямой эфир 16+
21.00 Юбилейный выпуск «Аншлага» 16+
00.45 XVIII Торжественная церемония вручения Национальной кинематографической премии «Золотой Орёл» 12+

НТВ

05.20 Т/с «ВОСКРЕСЕНЬЕ В ЖЕНСКОЙ БАНЕ» 16+
06.05 Мальцева 12+
07.00, 08.00, 10.00, 13.00, 16.00, 19.00 Сегодня
07.05, 08.20 Т/с «МОСКВА. ТРИ ВОКЗАЛА» 16+
10.20 Т/с «МОРСКИЕ ДЬЯВОЛЫ» 16+
13.20 Чрезвычайное происшествие 16+
14.00 Место встречи 16+
16.25 Следствие вели... 16+
17.10 Жди меня 12+
18.10, 19.40 Т/с «НЕВСКИЙ. ПРОВЕРКА НА ПРОЧНОСТЬ» 16+
21.00 Т/с «ЛЕГЕНДА ФЕРРАРИ» 16+
01.00 Квартирник НТВ у Маргулиса 16+

СТС

06.00, 05.45 Ералаш 6+
06.15 М/с «Приключения Вуди и его друзей» 0+
06.30 М/с «Том и Джерри» 0+
07.00 Т/с «ОТЕЛЬ «ЭЛЕОН» 16+
08.00 Х/ф «ПАПИК» 16+
09.15 Х/ф «СТАРТРЕК. БЕСКОНЕЧНОСТЬ» 16+
11.40 Уральские пельмени. Смехbook 16+
12.15 Шоу «Уральских пельменей» 16+
20.00 Русские не смеются 16+
21.00 Х/ф «ПЯТЫЙ ЭЛЕМЕНТ» 16+
23.35 Х/ф «ВРЕМЯ» 16+
01.40 Х/ф «БЕЗ КОМПРОМИССОВ» 18+

ДОМАШНИЙ

06.30 Удачная покупка 16+
06.40 По делам несовершеннолетних 16+
08.40 Давай разведёмся! 16+
09.45 Тест на отцовство 16+
11.45 Д/ф «Реальная мистика» 16+
12.50, 03.40 Д/ф «Понять. Простить» 16+
14.40, 03.15 Д/ф «Порча» 16+
15.10 Х/ф «СВОЙ ЧУЖОЙ СЫН» 16+
19.00 Х/ф «АННА» 16+
23.35 Х/ф «ДЕНЬ РАСПЛАТЫ» 16+
04.35 Д/ф «Героини нашего времени» 16+

ПЯТЫЙ

05.00, 09.00, 13.00 Известия
05.40, 06.25, 07.10, 08.00, 13.25, 14.20, 15.10, 16.05, 17.00, 17.55 Т/с «ШАМАН. НОВАЯ УГРОЗА» 16+
09.25, 10.15, 11.10, 12.05 Т/с «БЕЗДНА» 16+
18.45, 19.40, 20.25, 21.15, 22.05, 22.55, 00.45 Т/с «СЛЕД» 16+
23.45 Светская хроника 16+
01.30, 02.10, 02.40, 03.05, 03.30, 03.55, 04.25, 04.55 Т/с «ДЕТЕКТИВЫ» 16+

ТВ-ЦЕНТР

06.00 Настроение 0+
08.10 Ералаш 6+
08.35 Х/ф «ПАРФЮМЕРША-3» 12+
11.30, 14.30, 17.50 События 16+
11.50 Парфюмерша-3 16+
12.55 Он и она 16+
14.50 Город новостей 16+
15.05 Д/ф «Я смерти тебя не отдам» 12+
15.55 Х/ф «СЫН» 16+
18.10 Х/ф «СИЦИЛИАНСКАЯ ЗАЩИТА» 12+
20.05 Х/ф «КРУТОЙ» 16+
22.00, 02.45 В центре событий 16+
23.10 Приют комедиантов 12+
01.05 Д/ф «Владимир Высоцкий. Не сыграно, не спето» 12+
01.55 Д/ф «Великие обманщики. По ту сторону славы» 12+

РЕН-ТВ

05.00 Военная тайна 16+
06.00, 09.00, 15.00 Документальный проект 16+
07.00 С бодрым утром! 16+
08.30, 12.30, 16.30, 19.30 Новости 16+
11.00 Как устроен мир с Тимофеем Баженовым 16+
12.00, 16.00, 19.00 112 16+
13.00 Загадки человечества с Олегом Шишкиным 16+
14.00 Невероятно интересные истории 16+
17.00, 03.45 Тайны Чапман 16+
18.00, 03.00 Самые шокирующие гипотезы 16+
20.00 Д/ф «Стучать или не стучать?» 16+
21.00 Д/ф «Очень приятно, царь! Самые невероятные обманы» 16+
23.00 Х/ф «СОННАЯ ЛОЩИНА» 16+
01.00 Х/ф «МОТЕЛЬ» 18+
04.30 Территория заблуждений 16+

ЗВЕЗДА

06.05 Не факт! 6+
06.45 Д/ф «Не дождетесь!» 12+
07.50 Полезная покупка 12+

08.00, 21.15 Новости дня 16+
08.30 Рыбий жыр 6+
09.05 Х/ф «ПОСТАРАЙСЯ ОСТАТЬСЯ ЖИВЫМ» 12+
10.40, 12.05 Х/ф «ЛЬВИНАЯ ДОЛЯ» 12+
12.00, 16.00 Военные новости 18+
13.25, 16.05, 21.25 Т/с «ВОЕННАЯ РАЗВЕДКА. СЕВЕРНЫЙ ФРОНТ» 12+
23.10 Десять фотографий 6+
00.00 Х/ф «ТРЕМБИТА» 0+
01.55 Х/ф «ВЕРТИКАЛЬ» 0+

ОТР

03:40 Многосерийный фильм «Орлова и Александров» 13-14 серии (16+)
05:35 «Большая наука» (12+)
06:00 «Утро с Вами» (16+)
07:00 «Утро с Вами» (16+)
08:00 «Новостройка (16+)
08:15 «Добрый день, Тюмень» (16+)
09:00 Новости
09:15 «Календарь» (12+)
09:45 «Среда обитания» (12+)
09:55 «Медосмотр» (12+)
10:05 Многосерийный фильм «Орлова и Александров» 13 серия (16+)
11:00 Новости
11:15 Многосерийный фильм «Орлова и Александров» 14 серия (16+)
12:05 Документальный фильм «Собственная гордость. Космическая держава» (12+)
13:00 Новости
13:05 «Домашние животные с Григорием Манёвым» (12+)
13:30 «Вспомнить всё». Программа Л. Млечина (12+)
14:00 Новости
14:05 Информационная программа «Информационная программа «ОТражение»»
15:00 Новости
15:20 Информационная программа «Информационная программа «ОТражение»»
17:00 «ТСН» (16+)
17:15 «Добрый день, Тюмень» (16+)
18:00 «Точнее» (Семейное шоу) (16+)
18:30 «ТСН». Прямой эфир (16+)
19:00 Новости
19:05 «Служу Отчизне» (12+)
19:30 «Имею право!» (12+)
20:00 Новости
20:05 «Домашние животные с Григорием Манёвым» (12+)
20:30 Многосерийный фильм «Тайны Авроры Тигарден. Настоящие убийства» Части 1-я и 2-я (16+)
22:00 Новости
22:30 Информационная программа «Информационная программа «ОТражение»»
00:00 Новости
00:05 Художественный фильм «Плохой хороший человек» (12+)
01:45 Художественный фильм «Старинный водевиль» (0+)
02:50 Художественный фильм «Честь» (0+)
04:10 «За строчкой архивной...» (12+)
04:35 «Домашние животные с Григорием Манёвым» (12+)
04:35 (окончание передач)
06.00 Т/с «ДЕЖУРНЫЙ ВРАЧ» 16+

МИР

10.00, 13.00, 16.00, 19.00 Новости 12+
10.10 В гостях у цифры 16+
10.20 Т/с «ДЕЖУРНЫЙ ВРАЧ» 12+
13.15 Дела судебные. Деньги верните! 16+
14.10 Дела судебные. Битва за будущее 16+
15.05 Дела судебные. Новые истории 16+
16.15 Приговор!? 16+
17.20 Т/с «ВОЗВРАЩЕНИЕ МУХТАРА - 2» 16+
18.20 Всемирные игры разума 0+
19.25 Игра в кино 12+
20.20 Х/ф «ГАРАЖ» 12+
22.25 Х/ф «КУРЬЕР» 16+
00.15 Ночной экспресс 12+
01.20 Держись, шуубиз! 16+
01.50 Х/ф «ЛЮБИМЫЙ РАДЖА» 16+

ТВ-3

06.00 Мультфильмы kat 0+
09.20, 09.55, 10.30, 17.30, 18.00, 18.30, 19.00 Т/с «СПЕПАЯ» 16+
11.00, 16.00, 16.30, 17.00 Гадалка 16+
11.30 Новый день
12.00, 15.00 Вернувшиеся 16+
13.00, 14.00 Не ври мне 12+
19.30 Х/ф «ПРОВОДНИК» 16+
21.15 Х/ф «РАССВЕТ» 16+
23.15 Х/ф «КОЛДОВОСТВО» 16+
01.15 Х/ф «КАРМА» 16+
02.45 Х/ф «ПАДШИЙ» 12+
04.00, 04.45, 05.30 Предсказатели 12+

СУББОТА, 25 ЯНВАРЯ

ПЕРВЫЙ КАНАЛ

06.00 Доброе утро. Суббота
09.00 Умницы и умники 12+
09.45 Слово пастыря 0+
10.00, 12.00 Новости
10.15 К 60-летию актера. Дмитрий Харатьян. «Я ни в чем не знаю меры» 12+
11.15, 12.20 Видели видео? 6+
14.00 Х/ф «СТРЯПУХА» 0+
15.25 К дню рождения Владимира Высоцкого. «И, улыбаясь, мне ломали крылья» 16+
17.55 Кто хочет стать миллионером? 12+
19.45, 21.20 Сегодня вечером 16+
21.00 Время
23.00 Х/ф «КРАСИВО ЖИТЬ НЕ ЗАПРЕТИШЬ» 16+
01.00 Фигурное катание. Чемпионат Европы 2020 г. Женщины. Произвольная программа. Прямой эфир из Австрии
02.25 Фигурное катание. Чемпионат Европы 2020 г. Танцы. Произвольная программа. Трансляция из Австрии 0+
03.20 На самом деле 16+
04.30 Про любовь 16+

РОССИЯ

05.00 Утро России. Суббота 12+
08.00 Вести. Регион-Тюмень
08.20 Местное время. Суббота 12+
08.35 По секрету всему свету 12+
09.30 Пятеро на одного 12+
10.20 Сто к одному 16+
11.10 Измайловский парк 16+
13.40 Х/ф «ДЕРЖИ МЕНЯ ЗА РУКУ» 12+
18.00 Привет, Андрей! 12+
20.00 Вести в субботу
21.00 Х/ф «ТОКСИЧНАЯ ЛЮБОВЬ» 12+
00.50 Х/ф «СЛАБАЯ ЖЕНЩИНА»

НТВ

05.30 Большие родители 12+
06.05 Х/ф «МЕНЯЛЫ» 0+
08.00, 10.00, 16.00 Сегодня
08.20 Готовим с Алексеем Зиминим 0+
08.45 Доктор свет 16+
09.25 Едим дома 0+
10.20 Главная дорога 16+
11.00 Еда живая и мёртвая 12+
12.00 Квартирный вопрос 0+
13.10 Последние 24 часа 16+
14.05 Поедем, поедим! 0+
15.00 Своя игра 0+
16.20 Следствие вели... 16+
19.00 Центральное телевидение 16+
20.50 Секрет на миллион 16+
22.45 Международная пирамида 16+
23.30 Своя правда 16+
01.25 Дачный ответ 0+
02.30 Фоменко фейк 16+
03.20 Х/ф «РУССКИЙ БУНТ» 16+

СТС

06.00, 05.45 Ералаш 6+
06.25 М/с «Приключения Вуди и его друзей» 0+
06.45 М/с «Приключения Кота в сапогах» 6+
07.10 М/с «Тролли. Праздник продолжается!» 6+
07.35 М/с «Три кота» 0+
08.00 М/с «Том и Джерри» 0+
08.20, 10.00 Шоу «Уральских пельменей» 16+
09.00 ПроСТО кухня 12+
11.25 Х/ф «АСТЕРИК И ОБЕЛИКС В БРИТАНИИ» 6+
13.40 Х/ф «АСТЕРИК НА ОЛИМПИЙСКИХ ИГРАХ» 12+
16.05 Х/ф «ПЯТЫЙ ЭЛЕМЕНТ» 16+
18.40 Х/ф «ПАССАЖИРЫ» 16+
21.00 Х/ф «ГРАВИТАЦИЯ» 12+
22.45 Х/ф «ЖИВОЕ» 16+
00.45 Х/ф «МЕХАНИК» 18+
02.25 Х/ф «РОЗОВАЯ ПАНТЕРА» 0+
03.50 Х/ф «РОЗОВАЯ ПАНТЕРА-2» 12+
05.15 М/ф «В стране невыученных уроков» 0+
05.35 М/ф «Василёк» 0+

ДОМАШНИЙ

06.30 Удачная покупка 16+
06.40 6 кадров 16+
07.05 Х/ф «Я ТРЕБУЮ ЛЮБВИ!» 16+
11.00, 02.00 Х/ф «ВТОРАЯ ЖИЗНЬ ЕВЫ» 16+
19.00 Т/с «ВЕЛИКОЛЕПНЫЙ ВЕК» 16+
23.55 Х/ф «ВРЕМЯ СЧАСТЬЯ» 16+
05.05 Д/ф «Наш Новый год. Золотые восьмидесятые» 16+
06.15 Тайны еды 16+

ПЯТЫЙ

05.00, 05.25, 05.55, 06.20, 06.50, 07.25, 08.00, 08.25, 09.05, 09.40 Т/с «ДЕТЕКТИВЫ» 16+
10.20, 11.05, 11.55, 12.45, 13.35, 14.20, 15.05, 15.55, 16.45, 17.35, 18.20, 19.10, 20.00, 20.50, 21.35, 22.25, 23.15 Т/с «СЛЕД» 16+
00.00 Известия. Главное 16+
00.55, 01.45, 02.25, 03.05 Т/с «БАРС» 16+
03.45 Большая разница 16+

ТВ-ЦЕНТР

05.45 Абвгдейка 0+
06.15 Д/ф «Короли эпизода. Борислав Брондуков» 12+

ТЕЛЕПРОГРАММА

07.05 Православная энциклопедия 6+	09:00 Многосерийный фильм «Тайны Авроры Тигарден. Настоящие убийства» Части 1-я и 2-я (16+)	10.10 Жизнь других 12+	23.20 X/ф «Я ТРЕБУЮ ЛЮБВИ!» 16+	00.50 X/ф «БАЛТИЙСКОЕ НЕБО» 6+
07.35 X/ф «МОЙ ЛЮБИМЫЙ ПРИЗРАК» 12+	10:20 Художественный фильм «Алые маки Иссык-Куля» (12+)	11.15, 12.15 Видели видео? 6+	03.10 X/ф «ВТОРАЯ ЖИЗНЬ ЕВЫ» 16+	ОТР
09.35 X/ф «СИЦИЛИАНСКАЯ ЗАЩИТА» 12+	12:00 «Большая страна» (12+)	13.55 X/ф «ЗИГЗАГ УДАЧИ» 6+		05:05 «Большая страна» (12+)
11.30, 14.30, 23.45 События 16+	13:00 Новости	15.35 Валентина Талызина. Время не лечит 12+	ПЯТЫЙ	06:00 «Утро с Вами» (Лучшее за неделю) (16+)
11.50 Д/ф «Актерские судьбы. Валентина Токарская и Евгений Весник» 12+	13:05 Многосерийный фильм «Внутреннее расследование». Фильм первый «Революция» 1-4 серии (16+)	16.45 Точь-в-точь 16+	05.00 Большая разница 16+	07:00 «Утро с Вами» (Лучшее за неделю) (16+)
12.25, 14.50 X/ф «ВТОРАЯ ПЕРВАЯ ЛЮБОВЬ» 12+	15:00 Новости	19.25 Лучшее всех! 0+	06.05 Д/ф «Моя правда. Михаил Боярский. Поединок с собой» 16+	08:00 «Русская неделя» (12+)
16.45 X/ф «БЕГИ, НЕ ОГЛЯДЫВАЙСЯ!» 12+	15:05 Многосерийный фильм «Внутреннее расследование» (16+) (продолжение)	21.00 Время	07.00 Д/ф «Моя правда. Игорь Тальков. Я обязательно вернусь...» 16+	08:30 «Будьте здоровы» (12+)
21.00, 02.55 Постскрипtum 0+	16:20 «Домашние животные с Григорием Манёвым» (12+)	22.00 Эксклюзив 16+	08.00 Светская хроника 16+	08:45 «Сельская среда» (12+)
22.15, 04.05 Право знать! 16+	16:50 «Среда обитания» (12+)	23.40 X/ф «ПРО ЛЮБОВЬ. ТОЛЬКО ДЛЯ ВЗРОСЛЫХ» 18+	09.00 Д/ф «Моя правда. Валерий Меладзе» 16+	09:00 Художественный фильм «Пятнадцатилетний капитан» (0+)
00.00 Д/ф «Александр Демьяненко. Я вам не Шурик!» 16+	17:00 «Будьте здоровы» (12+)	01.45 На самом деле 16+	10.00, 10.55, 11.55, 12.55, 13.45, 14.40, 15.40, 16.40, 17.35, 18.25, 19.25, 20.20, 21.20 Т/с «ЧУЖОЙ РАЙОН -2» 16+	10:20 Художественный фильм «Плохой хороший человек» (12+)
00.50 Прощание. Ян Арлазоров 16+	17:15 «Добрый день, Тюмень» (Лучшее за неделю) (16+)	РОССИЯ	22.15, 23.05, 00.05, 00.55 Т/с «ЧУЖОЙ РАЙОН -3» 16+	12:00 «Большая страна» (12+)
01.40 Советские мафии. Генерал конфет и сосисок 16+	18:00 «Аллея славы» (16+)	04.35 X/ф «ДИВАН ДЛЯ ОДИНОКОГО МУЖЧИНЫ» 12+	01.50, 02.40, 03.25, 04.10 Т/с «ЛАДОГА» 16+	13:00, 15:00 Новости
02.25 Допустимый ущерб 16+	18:30 «ТСН». Прямой эфир (16+)	08.00 Местное время. Воскресенье	ТВ-ЦЕНТР	13:05 Многосерийный фильм «Внутреннее расследование». «Подстава» 1-4 серии (16+)
05.25 Петровка, 38 16+	18:45 «Интервью» (16+)	08.35 Когда все дома с Тимуром Кизяковым 12+	05.40 X/ф «ССОРА В ЛУКАШАХ» 0+	15:05 Многосерийный фильм «Внутреннее расследование» (16+) (продолжение)
РЕН-ТВ	19:00 «Вспомнить всё». Программа Л. Млечина (12+)	09.30 Устами младенца 12+	07.20 Фактор жизни 12+	16:20 «Домашние животные с Григорием Манёвым» (12+)
05.00 Территория заблуждений 16+	19:25 «Культурный обмен». Наталья Благих (12+)	10.20 Сто к одному 12+	07.45 Верное решение 16+	16:50 «Среда обитания» (12+)
07.30 X/ф «МИСТЕР КРУТОЙ» 12+	20:10 Художественный фильм «Михайло Ломоносов» (0+)	11.05 Т/с «ДОМ ФАРФОРА» 12+	08.10, 05.40 Ералаш 6+	17:00 «Город. Технологии» (16+)
09.15 Минтранс 16+	21:00 Новости	22.00 Москва. Кремль. Путин 12+	08.20 X/ф «ЗОРПО» 12+	17:15 «Добрый день, Тюмень» (Лучшее за неделю) (16+)
10.15 Самая полезная программа 16+	21:20 Художественный фильм «Михайло Ломоносов» (0+) (продолжение)	22.40 Воскресный вечер с Владимиром Соловьёвым 12+	10.40 Спасите, я не умею готовить! 12+	18:00 «Большая область» (16+)
11.15 Военная тайна 16+	22:15 Художественный фильм «Плохой хороший человек» (12+)	01.30 X/ф «ЛЮБОВЬ И НЕМНОГО ПЕРЦА» 12+	11.30, 00.15 События 16+	18:30 «Интервью» (16+)
15.20 Д/ф «Засекреченные списки. Квартирный вопрос. 12 страшных ответов» 16+	23:50 Документальный фильм «Монастырские стены. Спасо-Андроников монастырь» (12+)	НТВ	11.45 X/ф «ЧЕРНЫЙ ПРИНЦ» 12+	18:45 «Новостройка» (12+)
17.20 X/ф «ПЕРЕВОЗЧИК» 16+	00:20 Художественный фильм «Александр Пархоменко» (0+)	05.20 Таинственная Россия 16+	13.40 Смех с доставкой на дом 12+	19:00 «Информационная программа «ОТражение» недели» (12+)
19.10 X/ф «ПЕРЕВОЗЧИК 2» 16+	МИР	06.10 Центральное телевидение 16+	14.30, 05.10 Московская неделя 16+	19:45 «Моя история». Ольга Васильева (12+)
20.50 X/ф «ПЕРЕВОЗЧИК 3» 16+	06.00 Миллион вопросов о природе 6+	08.00, 10.00, 16.00 Сегодня	15.00 Д/ф «Женщины Олега Даля» 16+	20:25 Художественный фильм «Алые маки Иссык-Куля» (12+)
22.50 X/ф «ПЕРЕВОЗЧИК. НАСЛЕДИЕ» 16+	06.10 Союзники 12+	08.20 У нас выигрывают! 12+	15.50 Хроники московского быта. Непутевая дочь 12+	22:00 Национальная премия «Гражданская инициатива». VII торжественная церемония награждения (12+)
00.45 X/ф «СКАЛОПАЗ» 16+	06.40, 07.50 Мультфильмы 6+	11.00 Чудо техники 12+	16.45 Прощание. Людмила Сенчина 16+	00:05 Документальный фильм «Скорбное эхо блокады. Лев Раков» (6+)
02.30 Тайны Чапман 16+	06.50 Такие разные 16+	11.55 Дачный ответ 0+	17.35 X/ф «ПОЛОВИНКИ НЕВОЗМОЖНОГО» 12+	01:10 (окончание передач)
ЗВЕЗДА	07.20 Секретные материалы 16+	13.00 Нашпотребнадзор 16+	21.20, 00.35 X/ф «ТЕМНЫЕ ЛАБИРИНТЫ ПРОШЛОГО» 16+	МИР
06.00 Мультфильмы 0+	08.55 Ой, мамочки 16+	14.05 Однажды... 16+	01.30 Петровка, 38 16+	06.00 Миллион вопросов о природе 6+
06.25 Рыбий жыр 6+	09.25 Наше кино. История большой любви 12+	15.00 Своя игра 0+	03.25 X/ф «СЫН» 16+	06.10 Беларусь сегодня 12+
07.00 X/ф «ЕДИНСТВЕННАЯ...» 0+	10.00, 16.00, 19.00 Новости	16.20 Следствие вели... 16+	РЕН-ТВ	06.40 Мультфильмы 6+
09.00, 13.00, 18.00 Новости дня 16+	10.15 Как в ресторане 12+	18.00 Новые русские сенсации 16+	05.00 Тайны Чапман 16+	07.50 Культ/туризм 16+
09.15 Легенды цирка с Эдгардом Запашным 6+	11.25 X/ф «ГАРАЖ» 12+	19.00 Итоги недели	07.30 X/ф «СКАЛОПАЗ» 16+	08.20 Еще дешевле 12+
10.10 Легенды армии с Александром Маршалом 12+	13.25, 16.15 Т/с «ЛИНИЯ МАРТЫ» 12+	20.10 Звезды сошлись 16+	09.30 X/ф «БЫСТРЕЕ ПУЛИ» 16+	08.55 Всемирные игры разума 0+
11.05 Морской бой 6+	18.20, 19.15 Т/с «КЛАССНЫЕ МУЖИКИ» 16+	21.45 Ты не поверишь! 16+	11.30 X/ф «ПЕРЕВОЗЧИК. НАСЛЕДИЕ» 16+	10.00, 16.00 Новости
12.05 Последний день 12+	02.15 X/ф «КУРЬЕР» 16+	22.55 Основано на реальных событиях 16+	13.15 X/ф «ПЕРЕВОЗЧИК» 16+	10.15 Игра в правду 16+
13.15 Легенды телевидения 12+	ТВ-3	02.00 X/ф «МАФИЯ» 16+	15.00 X/ф «ПЕРЕВОЗЧИК 2» 16+	11.20 Т/с «БОЛЬШОЕ ЗЛО И МЕЛКИЕ ПАКОСТИ» 12+
14.00 Улика из прошлого 16+	06.00 Мультфильмы kat 0+	СТС	16.50 X/ф «ПЕРЕВОЗЧИК 3» 16+	16.15, 19.30 Т/с «МОЙ ЛИЧНЫЙ ВРАГ» 12+
14.55 Д/с «Загадки века с Сергеем Медведевым» 12+	11.00, 12.00 Т/с «ВИКИНГИ» 16+	06.00, 05.45 Ералаш 6+	18.45 X/ф «МЕХАНИК. ВОСКРЕШЕНИЕ» 16+	18.30, 00.00 Вместе 16+
15.50 Не факт! 6+	13.00 X/ф «РАССВЕТ» 16+	06.25 М/с «Приключения Вуди и его друзей» 0+	20.40 X/ф «ПАРКЕР» 16+	21.50, 01.00 Т/с «БЛИЗКИЕ ЛЮДИ» 16+
16.20 СССР. Знак качества с Гариком Сукачевым 12+	15.00 X/ф «КОЛДОВОСТВО» 16+	06.45 М/с «Приключения Кота в сапогах» 6+	23.00 Добров в эфире 16+	03.00 X/ф «БЛИЗНЕЦЫ» 0+
17.05 Д/с «Секретные материалы» 12+	17.00 Треугольник 16+	07.10 М/с «Тролли. Праздник продолжается!» 6+	00.00 Военная тайна 16+	04.20 Т/с «НАЙТИ МУЖА ДАРЬЕ КЛИМОВОЙ» 16+
18.10 Задело! 16+	19.00 X/ф «ТЁМНАЯ БАШНЯ» 16+	07.35 М/с «Три кота» 0+	ЗВЕЗДА	ТВ-3
18.25 X/ф «БАЛТИЙСКОЕ НЕБО» 6+	21.00 X/ф «ЯВЛЕНИЕ» 16+	08.00 М/с «Царевны» 0+	09.00 Новости недели с Юрием Подкопаевым 16+	06.00 Мультфильмы kat 0+
22.05 X/ф «ЛИЧНЫЙ НОМЕР» 12+	22.45 X/ф «ЛЕКАРСТВО ОТ ЗДОРОВЬЯ» 16+	08.20 Шоу «Уральских пельменей» 16+	09.25 Служу России 12+	11.15 X/ф «ЛАБИРИНТ» 12+
00.15 X/ф «ПОСТАРАЙСЯ ОСТАТЬСЯ ЖИВЫМ» 12+	01.45 X/ф «ЛАБИРИНТ» 12+	09.00 Рогов в городе 16+	09.55 Военная приемка 6+	13.30 X/ф «ПРОВОДНИК» 16+
ОТР	ВОСКРЕСЕНЬЕ, 26 ЯНВАРЯ	10.00 Уральские пельмени. Смехbook 16+	10.45 Код доступа 12+	15.15 X/ф «ТЁМНАЯ БАШНЯ» 16+
05:05 «Большая страна» (12+)	ПЕРВЫЙ КАНАЛ	10.25 X/ф «ДЮПЛЕКС» 12+	11.30 Скрытые угрозы 12+	17.15 X/ф «ЯВЛЕНИЕ» 16+
06:00 «Утро с Вами» (Лучшее за неделю) (16+)	05.15, 06.10 X/ф «ХОЗЯИН ТАЙГИ» 12+	12.15 X/ф «ВРЕМЯ» 16+	12.20 Специальный репортаж 12+	19.00 X/ф «ТЕЛЕКИНЕЗ» 16+
07:00 «Утро с Вами» (Лучшее за неделю) (16+)	06.00, 10.00, 12.00 Новости	14.25 X/ф «ПАССАЖИРЫ» 16+	13.00 Д/ф «Блокада снится ночами» 12+	21.00 X/ф «ТЕПЛО НАШИХ ТЕЛ» 12+
08:00 «Новости Тобольска». (Дайджест - лучшее за неделю) (16+)	07.00 Играй, гармонь любимая! 12+	16.40 X/ф «ГРАВИТАЦИЯ» 12+	14.00 Т/с «КУРЬЕРСКИЙ ОСОБОЙ ВАЖНОСТИ» 16+	23.00 Треугольник 16+
08:15 «Новости Ишима». (Дайджест - лучшее за неделю) (16+)	07.45 Часовой 12+	18.25 X/ф «ВОСХОЖДЕНИЕ ЮПИТЕР» 16+	18.00 Главное с Ольгой Беловой 16+	01.00 X/ф «ЛЕКАРСТВО ОТ ЗДОРОВЬЯ» 16+
08:30 «Интервью» (16+)	08.15 Здоровье 16+	21.00 X/ф «ИНТЕРСТЕЛЛАР» 16+	19.25 Д/с «Легенды советского сыска» 16+	03.30 X/ф «ПАДШИЙ 3» 12+
08:45 «Новостройка» (12+)	09.20 Непутевые заметки 12+	00.30 X/ф «КРАСНАЯ ПЛАНЕТА» 16+	23.45 Д/ф «Блокада. День 901-й» 12+	04.45, 05.15, 05.45 Охотники за привидениями 16+

Наш сайт sp72ru.ru – новости, фото и видеорепортажи, радиовыпуски, а также читайте на портале <http://tyumedia.ru> и в социальных сетях.

Поздравления. Реклама. Объявления

Примите поздравления!

Сегодня юбилейный день рождения у нашей мамы и бабушки – Надежды Андреевны Семёновой!

Родная наша, поздравляем тебя с ЮБИЛЕЕМ! Желаем, чтобы каждую минуту ты чувствовала нашу любовь! Желаем очень крепкого здоровья! Пусть в сердце круглый год благоухает весна и цветёт сирень! Хотим пожелать тебе бесконечно счастливого времени, пусть тебя радуют самые приятные и восхитительные моменты.

Хотели мы тебя поздравить И стали думать, что сказать? Такой прекрасной милой маме

Какие строки написать? Что ни скажи – всё будет мало.

Хоть будет мило, но не то. Ведь ты у нас такая мама, С которой небо по плечо! С которой море по колено, С которой просто и легко! Мамуля, бабушка наша родная, Тебя мы любим горячо.

С наилучшими пожеланиями зять Алексей, дочь Ольга, внуки Дмитрий, Данил, Роман

Управление образования администрации Нижнетавдинского муниципального района и районная организация профсоюза работников образования поздравляют Людмилу Александровну Алекшину, воспитателя МАДОУ «Нижнетавдинский детский сад «Колобок», с 65-летним юбилеем!

Вам желаем в юбилей Долгих лет, счастливых дней И здоровья, и успеха, Радости, задора, смеха. Шарма, красоты, внимания, Нежности, очарования, Восхищений и признаний, Исполнения желаний!

Управление образования администрации Нижнетавдинского муниципального района и районная организация профсоюза работников образования поздравляют Алсу Рашитовну Аптрасакову, учителя русского языка и литературы MAOY «Нижнетавдинская СОШ», с 55-летним юбилеем!

Желаем Вам простого счастья И тихой радости земной. Пусть Вас житейские ненастья Всегда обходят стороной. Как прежде, бережно храните

В душе прекрасные черты. Как прежде, щедро всем дарите Огонь душевной теплоты!

Коллектив и профсоюзная организация MAOY «Нижнетавдинская СОШ» поздравляют Алсу Рашитовну Аптрасакову с 55-летием!

С юбилеем поздравляем И от души желаем Никогда не унывать, Жить себе и процветать, Красотою удивлять, Оптимизмом поражать. В ситуации любой Твёрдо верный курс держать!

Коллектив и профсоюзная организация MAOY «Нижнетавдинская СОШ» поздравляют Валентину Никифоровну Кукарскую с 75-летием!

Поздравляем Вас с юбилеем! Желаем долголетия в добром здравии, уважения близких и родных, чтобы Ваша любовь и забота ещё долго согревали сердца внуков и правнуков, чтобы знания, накопленные за три четверти века, были востребованы, желаем оптимизма, благополучия и много радостных приятных моментов!

От всей души поздравляем Нурсайду Ахметовну Каримову с юбилеем!

В день юбилея славного Желаем в жизни главного: От близких – понимания, Зоботы и внимания, Улыбок много, радости, Чтоб никакой усталости! Здоровья безупречного! И счастья бесконечного!

Семья Девятьяровых: Вафрат, Лилия, Ильфат, Марат

Поздравляю Раису Васильевну Козлову из Нижней Тавды с юбилеем!

Труженица, умный доктор для всех родных и соседей, милая женщина, с юбилеем!

Спасибо, что умеешь дарить радость и чувствовать настроение и чужую боль, – в тебе столько доброты и такта! Возле тебя становится теплей!

Спасибо за дружбу и понимание, за то, что ты меня столько лет терпишь и помогаешь с решением проблем.

Пусть в твоей жизни, родной мой человек, будет только радость, счастье и здоровье – расходи его по капельке – надолго хватит! Люблю тебя.

Лидия

Срочно! ПРОДАЁТСЯ или СДАЁТСЯ в аренду с последующим выкупом НЕЖИЛОЕ ПОМЕЩЕНИЕ (с возможностью перевода в жилое помещение) в центре с. Нижняя Тавда, ул. Калинина, 44/1 (бывший магазин «Ника»). Обращаться по телефону **8(34533) 2-47-65** или по адресу: с. Нижняя Тавда, ул. Ленина, 7, 2 этаж.

ПАРИКМАХЕРСКАЯ работает в здании бывшего военкомата (ул. Свердлова, 33).

ПИЛОМАТЕРИАЛ (от производителя) под заказ с доставкой. Тел. **8-999-565-00-94**.

Работа

Администрация Нижнетавдинского муниципального района объявляет конкурс на замещение вакантной старшей должности муниципальной службы – **главного специалиста юридического отдела**.

Требования к кандидатам: наличие высшего профессионального образования.

Квалификационные требования к профессиональным навыкам: знание законодательства о муниципальной службе РФ, административного, гражданского, уголовного законодательства РФ, порядка работы со служебной информацией, с письмами и обращениями; правил деловой этики, делопроизводства.

Квалификационные требования к профессиональным навыкам: умение применять знания законодательства на практике, оперативная реализация управленческих решений, ведение деловых переговоров; знание русского языка; навыки пользования современной оргтехникой и программными продуктами, анализа и прогнозирования последствий принимаемых решений, публичного выступления, владения конструктивной критикой, подготовки делового письма, протокольных документов, адаптации к новой ситуации и внедрения новых подходов в решении поставленных задач.

Для участия в конкурсе необходимо в срок **до 27 января 2020 года** предоставить следующие документы: 1. Анкету установленного образца. 2. Документ об образовании. 3. Трудовую книжку. 4. Паспорт.

Документы предоставлять по адресу: с. Нижняя Тавда, ул. Калинина, 54, администрация района, кабинет № 209. Телефон для справок **8(34533) 2-37-48**.

Нижнетавдинский отдел филиала ФГБУ «Россельхозцентр» по Тюменской области начинает приём заявок от населения на семенной картофель (элита). Сорта: **Ред Скарлетт, Розара, Браво, Амур, Зекура, Гала, Импала**. Новые сорта: **Ньютон, Брук**. Цена за сетку (5 кг.) от 370 руб. в зависимости от сорта. **Лук-севок:** сорта Геркулес F1, Центурион F1 – цена от 250 руб/кг.

Препарат **Престиж КС**, для комплексной защиты картофеля от болезней и вредителей (обработка клубней). В продажу поступил стимулятор роста растений на основе гуминовых кислот **Гумат +7 «Здоровый урожай»**.

Имеются в наличии семена овощных культур, все семена в ассортименте. Спрут Экстра, ВР (гербицид сплошного действия для борьбы с нежелательной сорной и древесной растительностью, борщевиком Сосновского). **Медяя, МЭ** – фунгицид для борьбы с болезнями плодово-ягодных культур. **Актара, ВДГ** – инсектицид для защиты овощных, плодовых и других культур от вредителей. **Средства защиты от насекомых вредителей** (эффективное средство для борьбы с муравьями, клопами, блохами). Обработка территории от личинок комаров и мух, клещей. **Вся продукция сертифицирована!**

Заявки принимаем по адресу: с. Нижняя Тавда, ул. Полевая, 20 (бывшая семенная инспекция), тел. **8(34533) 2-37-11**. Часы работы: пн-пт с 8:00 до 16:00, перерыв на обед с 12:00 до 13:00.

ВЕТЕРИНАРНЫЕ УСЛУГИ мелким домашним животным. Кастрация, стерилизация, вакцинация, терапия, хирургия, ультразвуковая чистка зубов и пр. Тел. **2-43-56, «Айболит»**.

РЕМОНТ холодильников любой сложности, стиральных машин-автоматов. Выезд. Гарантия. Тел. **8-950-488-77-00**.

Продам

МЯСО говядину, молодняк, четвертинками по 280-300 руб. за кг. Тел. **8-982-780-75-25**.

ОВЦЕМАТОК. Тел. **8-982-914-27-48**.

ДОМ с хозяйственными постройками в Нижней Тавде. Тел. **8-929-268-83-40, 8-992-309-47-92**.

ДОМ в Нижней Тавде. Собственник. Тел. **8-982-902-90-31**.

25 января с 10:00 до 13:00 у ТЦ «Заречье» представитель Кировской обувной фабрики будет принимать заказы на ремонт и реставрацию обуви с заменой подошв.

Разное

Утерянный аттестат о среднем общем образовании № 856481, выданный в 1981 году вечерним консультационным пунктом Тукманской восьмилетней школы на имя Владимира Анатольевича Бершауэра, считать не действительным.

КУПЛЮ МЯСО. Дорого. Тел. **8-992-308-78-69**.

КВАРТИРУ в с. Антипино, отопление электрическое и печное, имеются надворные постройки, теплица. Тел. **8-952-340-25-58**.

КВАРТИРУ площадью 29,06 кв.м в Тюмени, ул. Голышева, 6. Улучшенная черновая отделка. Цена 1980 тыс. руб. Тел. **8-922-777-97-73**.

ГАРАЖ железный 3х6 в с. Иска. Недорого. Тел. **8-912-394-18-12**.

Извещение

Кадастровым инженером ООО «Глобус» Екатериной Владимировной Мальцевой, аттестат КИ 72-13-595 (почтовый адрес: 625040, Тюменская область, г. Тюмень, ул. Беляева, 29, корп. 1, кв.164; адрес электронной почты: akselnova_ev88@mail.ru; контактный телефон 8-912-923-82-07), в отношении земельного участка с КН 72:12:1509001:283, расположенного по адресу: Тюменская обл., Нижнетавдинский р-н, СНТ «Ромашка», ул. 11, участок № 394, 394а выполняются кадастровые работы. Заказчиком кадастровых работ является Александр Иванович Батырёв, тел. 8-922-265-66-74.

Смежные земельные участки, с правообладателями которых требуется согласовать местоположение границы, расположены по адресам: Тюменская обл., Нижнетавдинский р-н, снт «Ромашка», ул. 11, участок № 370, 370а (КН 72:12:1509001:121); Тюменская обл., Нижнетавдинский р-н, снт «Ромашка», ул. 12, участок № 513; Тюменская обл., Нижнетавдинский р-н, СНТ «Ромашка», ул. 11, участок № 392 (КН 72:12:1509001:274); Тюменская обл., Нижнетавдинский р-н, садоводческое товарищество «Ромашка», ул. № 10, участок № 351, 351а (КН 72:12:1509001:379); Тюменская обл., Нижнетавдинский р-н, СНТ «Ромашка», ул. № 10, участок № 349.

Собрание заинтересованных лиц по поводу согласования местоположения границы состоится по адресу: Тюменская область, г. Тюмень, ул. Республики, 59, каб. 227, ООО «Глобус» **21.02.2020г. в 10:00**. Ознакомиться с проектом межевого плана и направить свои обоснованные возражения в течение 15 дней со дня опубликования объявления можно по адресу: г. Тюмень, ул. Республики, 59, каб. 227, тел. 8-912-397-28-57. При проведении согласования при себе необходимо иметь документ, удостоверяющий личность, а также документы о правах на земельный участок.

МЕСТО ДЛЯ ВАШЕЙ РЕКЛАМЫ.
Тел. **2-32-20, reklama.18@mail.ru**

ЭЛЕКТРОННАЯ ПОДПИСКА. Свежий номер газеты «Светлый путь» в формате pdf на e-mail всего за 40 рублей в месяц. Тел. **8(34533) 2-32-20. Наш e-mail: reklama.18@mail.ru.**

Редакция может публиковать статьи в порядке обсуждения, не разделяя точку зрения автора. Никто не вправе обязать редакцию опубликовать отклонённое ею произведение, письмо, другое сообщение или материал. Рукописи не рецензируются и не возвращаются. Авторы публикаций и интервьюируемые несут персональную ответственность за достоверность предоставленной информации. Ответственность за достоверность рекламных материалов несут рекламодатели. Все рекламируемые товары и услуги имеют сертификат качества и лицензию.

<p>Главный редактор И.В. КНЯЗЕВ, выпускающий редактор Е.А. ЗЕЙНАЛАН.</p> <p>АДРЕС РЕДАКЦИИ: 626020, с. Нижняя Тавда, ул. Ленина, 18, svput@mail.ru ТЕЛЕФОНЫ: главного редактора 2-32-35, ntsp.072@gmail.com, выпускающего редактора 2-42-18, корреспондентский 2-31-58, бухгалтерия 2-32-56, отдел рекламы 2-32-20, reklama.18@mail.ru.</p>	<p>Газета печатается офсетным способом. Индекс 54343.</p> <p>Учредитель - Департамент по общественным связям, коммуникациям и молодёжной политике Тюменской области. Адрес: 625004, г. Тюмень, ул. Володарского, 45.</p> <p>Издатель - Автономная некоммерческая организация «Информационно-издательский центр «Светлый путь»». Адрес: 626020 с. Нижняя Тавда, ул. Ленина, 18.</p> <p>Газета перерегистрирована 22 декабря 2016 года ПИ № ТУ72-01410 в Управлении Федеральной службы по надзору в сфере связи, информационных технологий и массовых коммуникаций по Тюменской области, Ханты-Мансийскому автономному округу-Югре и Ямало-Ненецкому автономному округу.</p> <p>Газета выпускается при финансовой поддержке правительства ТО.</p>	<p>Электронный вариант и вёрстка АНО «ИИЦ «Светлый путь»».</p> <p>Газета отпечатана в АО «Тюменский издательский дом». 625031, г. Тюмень, ул. Шишкова, 6.</p> <p>Заказ № 124. Тираж 2044.</p> <p>Дата выхода в свет: 21.01.2020г.</p>
---	---	---